

PENTAX™

Appareil photo numérique

Optio33WR

Mode d'emploi

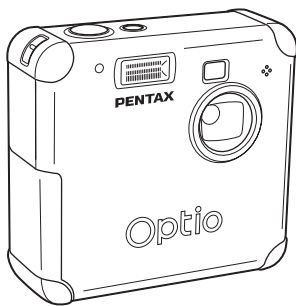

La lecture du mode d'emploi vous permettra de bénéficier d'un fonctionnement optimal de votre appareil.

Nous vous remercions d'avoir choisi cet appareil photo numérique PENTAX Optio 33WR. Veuillez lire le mode d'emploi avant d'utiliser l'appareil afin de tirer le meilleur parti des fonctions de ce produit. Ce document, qui est à conserver après lecture, sera un outil précieux pour vous aider à comprendre l'ensemble des caractéristiques de l'appareil.

Droits d'auteur

Les images prises à l'aide de l'Optio 33WR destinées à un usage autre que privé ne peuvent être utilisées sans autorisation préalable, tel que défini par le Copyright Act (législation relative aux droits d'auteur en vigueur aux États-Unis). Soyez particulièrement attentif aux restrictions concernant l'usage privé de certains types d'images : prises de vues lors de manifestations, dans le cadre de l'entreprise ou destinées à être exposées. Les images effectuées dans le but d'obtenir des droits d'auteur ne peuvent être utilisées autrement que dans le cadre des droits d'auteur définis par le Copyright Act, et une vigilance particulière est également recommandée à cet égard.

Marques de fabrique

- Le logo  SD est une marque de fabrique.
- PENTAX est une marque de fabrique de PENTAX Corporation.
- Optio est une marque de fabrique de PENTAX Corporation.
- Toutes les autres marques ou noms de produits sont des marques déposées de leurs sociétés respectives.
- Ce produit prend en charge PRINT Image Matching II.
La combinaison d'appareils photo numériques, d'imprimantes et de logiciels PRINT Image Matching II permet aux utilisateurs de réaliser des photos plus fidèles à leurs intentions.
Copyright© 2001 Seiko Epson Corporation. Tous droits réservés.
PRINT Image Matching est une marque de fabrique de Seiko Epson Corporation.

A l'attention des utilisateurs de cet appareil

- Il existe un risque d'effacement des données enregistrées ou de mauvais fonctionnement de l'appareil en cas d'utilisation à proximité d'installations génératrices de forts rayonnements électromagnétiques ou de champs magnétiques.
- L'écran à cristaux liquides utilisé dans l'affichage ACL a été conçu grâce à une technologie de très haute précision. Bien que le taux de pixels effectifs soit d'au minimum 99,99 %, il est possible que 0,01 % ou moins des pixels restent inactifs ou au contraire soient actifs alors qu'ils ne devraient pas l'être. Ceci n'a toutefois aucun effet sur l'image enregistrée.
- Il est possible que les illustrations et l'écran d'affichage du moniteur ACL figurant dans le présent manuel diffèrent du produit réel.

POUR VOTRE SECURITE

Nous avons pris le plus grand soin dans la conception de cet appareil pour vous permettre de l'utiliser en toute sécurité. Nous vous demandons donc d'être particulièrement vigilants quant aux points précédés des symboles suivants.



Danger

Ce symbole indique que le non-respect de ce point peut engendrer des blessures corporelles graves.



Attention

Ce symbole indique que le non-respect de ce point peut engendrer des blessures corporelles mineures à moyennement graves ou des dégâts matériels.



Danger

- N'essayez jamais de démonter ou de modifier l'appareil. L'appareil contient des pièces sous haute tension et il existe un risque de décharge électrique.
- N'essayez jamais de toucher les parties internes de l'appareil visibles à la suite d'une chute ou pour toute autre raison car il existe un risque de décharge électrique.
- Il est dangereux d'enrouler la courroie de l'appareil autour du cou. Soyez particulièrement vigilant avec les enfants en bas âge.
- Afin d'éviter tout risque d'ingestion accidentelle, maintenez la carte mémoire SD/MultiMediaCard hors de portée des jeunes enfants. Faites immédiatement appel à un médecin en cas d'ingestion accidentelle.
- Veillez à utiliser l'adaptateur secteur exclusivement spécifié pour ce produit, de tension et voltage correspondant à l'appareil. Il existe un risque d'incendie, de décharge électrique ou de détérioration de l'appareil en cas d'utilisation d'un adaptateur secteur autre que celui spécifié ou de tension et de voltage différents.
- Retirez immédiatement les piles de l'appareil ou débranchez l'adaptateur secteur et contactez votre centre de réparation PENTAX le plus proche en cas de fumée, d'odeur suspecte ou d'un quelconque dysfonctionnement. Il existe un risque d'incendie ou de décharge électrique en cas d'utilisation prolongée de l'appareil.
- Débranchez l'adaptateur secteur et cessez toute utilisation en cas d'orage car il existe un risque de détérioration du matériel, d'incendie ou de décharge électrique.



Attention

- N'essayez jamais de démonter ni de mettre en court-circuit la pile. Ne la jetez jamais dans un feu, elle pourrait exploser ou s'enflammer.
- Ne chargez jamais des piles autres que les piles Ni-MH rechargeables car elles pourraient exploser ou s'enflammer. Des piles pouvant être utilisées dans cet appareil, seules les piles Ni-MH peuvent être rechargées.
- Retirez immédiatement les piles de l'appareil si elles chauffent ou commencent à fumer. Veillez à ne pas vous brûler pendant cette opération.
- Certaines parties de l'appareil chauffent pendant l'utilisation de l'appareil. De légères brûlures sont donc possibles en cas de manquement prolongé.
- Ne placez pas votre doigt sur le flash lors de son déclenchement car cela comporte un risque de brûlure.

Manipulation de l'appareil

- Si votre appareil est resté inutilisé pendant une assez longue période et que vous devez prendre des photos importantes (mariage ou voyage par exemple), il est important que vous effectuez des essais préalables. PENTAX n'est pas responsable des dommages résultant de l'utilisation de l'appareil (coûts survenant à la suite de la prise de vue ou perte d'une partie des bénéfices tirés de l'utilisation de l'appareil).
- L'objectif de cet appareil n'est pas interchangeable ni amovible.
- N'utilisez jamais de solvants tels que diluants, alcool ou essence pour nettoyer l'appareil.
- Évitez de soumettre l'appareil à des températures ou des taux d'humidité élevés. Ne le laissez pas à l'intérieur d'un véhicule où des températures très importantes sont possibles.
- Évitez de stocker l'appareil dans une pièce où se trouvent des conservateurs et des produits chimiques. Le stockage à des températures ou des taux d'humidité élevés peut provoquer des moisissures. Retirez l'appareil de son étui et rangez-le dans un endroit sec et bien aéré.
- Assurez-vous que l'appareil n'est pas soumis à des vibrations importantes, à des chocs ou à de fortes pressions. Protégez-le par un sac matelassé lorsque vous le transportez en voiture, moto ou bateau, etc.
- La fourchette de température d'utilisation de l'appareil est comprise entre 0 °C et 40 °C.
- L'écran à cristaux liquides s'assombrit à des températures élevées mais redevient normal à une température normale.
- L'affichage de l'écran à cristaux liquides s'effectue plus lentement par basse température. Ceci fait partie des propriétés de tout écran à cristaux liquides et ne constitue pas un défaut de fonctionnement.
- Pour que votre appareil conserve ses performances optimales, nous vous conseillons de le faire réviser tous les ans ou tous les deux ans.
- Les brusques changements de température peuvent entraîner la formation de gouttelettes de condensation à l'intérieur comme à l'extérieur de l'appareil. Dans un tel cas, mettez l'appareil dans votre sac ou un sac en plastique. Sortez-le seulement lorsqu'il aura atteint la température ambiante.
- Veillez à ce qu'aucun élément étranger, terre, sable, poussière, eau, gaz, sel, etc. ne pénètre dans l'appareil car il pourrait l'endommager. Essayez toute goutte d'eau éventuellement présente sur l'appareil.
- Reportez-vous à "Précautions d'utilisation d'une carte mémoire SD/MultiMediaCard" (p.18) pour de plus amples détails sur la carte mémoire SD/MultiMediaCard.
- N'appuyez pas fortement sur le moniteur ACL car cela pourrait l'endommager ou conduire à un dysfonctionnement.

Protection contre les projections d'eau

- Cet Appareil photo répond à la norme JIS (Japanese Industrial Standard) classe 5 water resistant, selon laquelle toute projection d'eau ne doit pas avoir d'effet corrosif, et classe 7 water resistant (l'eau ne doit pas s'introduire dans l'appareil même si celui-ci est immergé pendant 30 minutes à une profondeur d'un mètre).
- Cet appareil ne peut toutefois pas être utilisé sous l'eau.
- Veuillez à essuyer soigneusement toute trace d'eau ou de saleté sur l'appareil avec un chiffon doux et sec immédiatement après usage.
- À la plage, par exemple, ne posez pas directement votre appareil sur le sable. La présence massive de sable ou de saleté pourrait endommager l'appareil.
- L'intérieur de l'appareil n'est pas protégé. Assurez-vous que le cache des ports et la trappe de protection du logement des piles/de la carte sont bien fermés avant utilisation. Lors du changement de piles, de l'insertion ou du retrait de la carte mémoire, essuyez soigneusement toute trace d'eau ou de saleté et ouvrez la trappe de protection dans une zone où l'appareil ne peut être exposé à l'eau ou à la saleté. Si de l'eau, du sable ou de la terre pénètre à l'intérieur de l'appareil, celui-ci pourrait être endommagé.
- Si l'appareil est exposé à de grosses quantités de saleté ou d'eau salée, assurez-vous qu'il est hors tension et que le cache des ports ainsi que la trappe de protection du logement des piles/de la carte sont bien fermés, puis rincez soigneusement l'appareil sous un mince filet d'eau ou dans une petite bassine d'eau froide pendant deux ou trois minutes.
- Cet appareil ne doit pas être immergé dans l'eau plus de 30 minutes et soumis à une pression élevée.
- N'utilisez pas d'eau savonneuse, de détergent doux ou d'alcool pour nettoyer votre appareil, sous peine de réduire l'efficacité de sa protection. Veuillez à ne pas renverser de boissons sur votre appareil, également sous peine de réduire l'efficacité de sa protection.
- Avant d'utiliser votre appareil, veuillez à essuyer toute trace de sable ou résidu sur le joint de protection contre les projections d'eau et dans les zones situées entre l'appareil même et ce joint de protection. Toute rayure ou dommage sur le joint de protection ou dans les zones situées entre celui-ci et l'appareil même, ou toute écaille sur le boîtier peut réduire l'efficacité de la protection. Si tel était le cas, contactez le service après-vente de Pentax.
- Les accessoires comme la carte SD, les piles, le câble USB et le câble AV ne sont pas protégés contre les projections d'eau.

Table des matières

POUR VOTRE SECURITE	1
Manipulation de l'appareil	2
Protection contre les projections d'eau	3
Table des matières	4
Table des matières de ce mode d'emploi	7
Vérification du contenu de l'emballage	8
Descriptif de l'appareil.....	9
Noms des éléments fonctionnels	10
Préparation de l'appareil	11
Mise en place de la courroie	11
Alimentation de l'appareil.....	12
Installation des piles.....	12
Utilisation de l'adaptateur secteur.....	15
Installation/retrait	
de la carte mémoire SD/MultiMediaCard	16
Mise sous/hors tension de l'appareil	19
.....	19
Réglages initiaux.....	20
Réglage de la langue d'affichage.....	20
Réglage de la ville.....	21
Réglage de l'horaire d'été.....	21
Réglage du système de sortie vidéo.....	22
Réglage de la date et de l'heure.....	22
Démarrage rapide	24
Prise de vue images fixes.....	24
Lecture des images fixes.....	26
Lecture des images.....	26
Lecture des images précédentes ou suivantes.....	26
Utilisation d'une carte mémoire SD/MultiMediaCard	28
Opérations de base	30
Utilisation des fonctions des boutons	30
Mode capture	30
Mode lecture	31
Réglage du menu	32
Comment régler les menus.....	32
Liste des menus.....	34
Prise de vue	36
Réglage des fonctions de capture.....	36
Changement de mode	36
Changement des réglages de mise au point	37
Sélection du mode flash.....	39
Sélection des pixels enregistrés	40
Sélection du niveau de qualité	41
Réglage de la balance des blancs.....	42
Réglage de la zone m.a.p.....	44

Réglage de la plage de mesure	45
Réglage de la sensibilité	46
Réglage de la netteté de l'image	47
Réglage de la saturation des couleurs.....	48
Réglage du contraste de l'image	49
Opérations de prise de vue	50
Mode programme.....	50
Mode photo	51
Prise de vue panoramique (Mode assistance panoramique).....	53
Prise de vue en continu	
(prise de vue en continu/prise de vue multiple en continu)	55
Prise de vue à des intervalles fixes (Prise de vue par intervalles)	56
Utilisation du retardateur.....	58
Utilisation du zoom.....	59
Enregistrement de son (mode dictaphone).....	61
Correction d'exposition	62
Prise de vue en vidéo (Mode séquences vidéo)	63
Changement du réglage des pixels enregistrés en mode séquences vidéo..	65
Changement du réglage du mode couleur en enregistrement de séquences vidéo	66
Réalisation de séquences vidéos en avance rapide (Av rapide vidéo).....	67
Sauvegarde des réglages.....	68
Sauvegarde des éléments du menu (Mémoire).....	68
Lecture/Suppression	70
Lecture des images.....	70
Lecture des images fixes	70
Lecture zoom	70
Affichage neuf images	71
Utilisation du diaporama pour une lecture en continu	72
Lecture des séquences vidéo	73
Ajout d'un message vocal.....	74
Enregistrement d'un message vocal.....	75
Lecture du son	76
Suppression d'images	77
Suppression d'une image	77
Suppression de toutes les images	79
Protection des images contre l'effacement (Protéger).....	80
Visualisation des images sur un écran TV	81
Réglage de l'impression (DPOF).....	82
Impression d'images individuelles	82
Impression de toutes les images	84
Édition/réglages	85
Édition images.....	85
Changement de la taille de l'image.....	85
Recadrage des images	87
Édition d'images à l'aide de filtres numériques.....	88
Réglages de l'appareil	90
Formatage d'une carte mémoire SD/MultiMediaCard.....	90
Changement des réglages sonores.....	91
Changement du format de date et de la date/heure	92

Réglage de l'heure	93
Changement de la langue d'affichage	94
Réglage du mode d'affichage	95
Changement de l'écran de démarrage	97
Réglage de la couleur d'arrière-plan.....	98
Sélection du système de sortie vidéo	99
Réglage de la mise hors tension automatique.....	99
Réinitialisation des réglages par défaut (Réinitial.).....	99
Réglage de l'alarme.....	100
Vérification de l'avertissement sonore/alarme	100
Réglage de l'alarme.....	101
Mise hors tension de l'alarme	102

Annexe	103
---------------	------------

Liste des noms de ville.....	103
Messages	104
Accessoires optionnels.....	105
Problèmes de prise de vue.....	106
Caractéristiques principales	108
GARANTIE.....	110

Table des matières de ce mode d'emploi

Ce mode d'emploi est constitué des chapitres suivants.

1 Préparation de l'appareil

Décrit les premières étapes, de l'achat de l'appareil à la prise des premières photos. Il est important que vous en preniez connaissance et que vous suiviez les instructions qui y sont données.

2 Démarrage rapide

Fournit les informations relatives à la manière simplifiée de prendre des photos et de lire les images. Il permet de démarrer la prise de vue immédiatement. Il explique également l'utilisation de la carte mémoire SD et de la MultiMediaCard.

3 Opérations de base

Explique les opérations de base comme les fonctions des boutons et l'utilisation des menus. Pour plus de renseignements, reportez-vous respectivement aux chapitres "Opérations de prise de vue", "Lecture/Suppression" et "Réglages".

4 Opérations de prise de vue

Détaille les différentes manières de capturer des images et comment régler les fonctions correspondantes (réglage du sélecteur de mode virtuel pour changer de mode de capture et sélection du bon mode photo pour la scène concernée par exemple).

5 Lecture/suppression

Indique comment lire les images sur l'appareil ou sur un écran de télévision et comment supprimer des images.



6 Édition/réglages

Explique comment éditer des images et comment régler les fonctions de l'appareil.

7 Annexe

Donne des solutions de dépannage et présente les accessoires vendus séparément.

La signification des symboles utilisés dans le mode d'emploi est donnée ci-dessous.

	Indique le numéro d'une page de référence fournissant des explications sur l'opération.
	Précise des informations utiles à connaître.
	Indique les précautions à prendre lors du maniement de l'appareil.
e Picture Mode C F	Les icônes des fonctions disponibles dans un mode capture sont présentées en début de section.

1

2

3

4

5

6

7

Vérification du contenu de l'emballage



Appareil photo
Optio 33WR

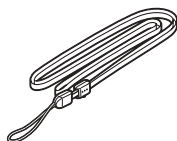

Courroie
O-ST5 (*)



Logiciel
(CD-ROM) S-SW13

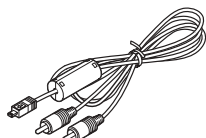

Câble AV
I-AVC7 (*)

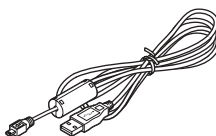

Câble USB
I-USB7 (*)

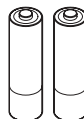

Piles alcalines AA (2)



Carte mémoire SD
(16 Mo)



Mode d'emploi
(c'est-à-dire le
présent manuel)



Mode d'emploi
(Manuel de branchement
à l'ordinateur)

(*) Les articles suivis d'un astérisque sont également disponibles comme accessoires optionnels.

Pour les autres accessoires optionnels, reportez-vous à "Accessoires optionnels" (p.105).

Descriptif de l'appareil

Vue frontale

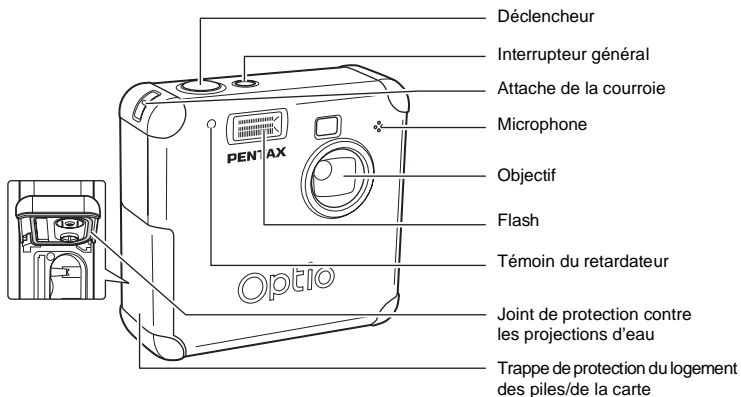

Vue arrière

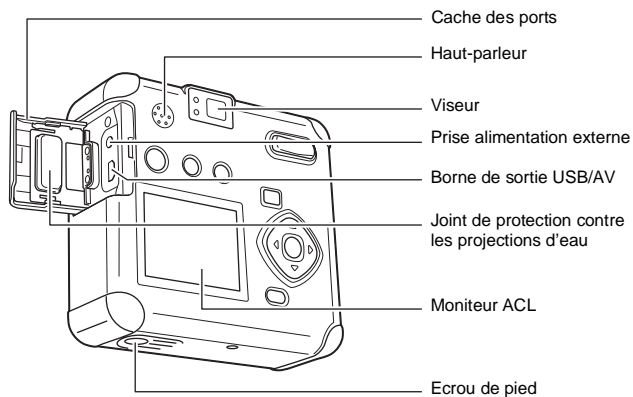



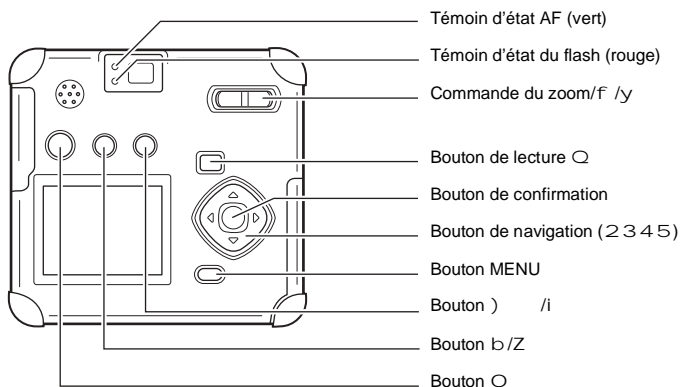

Noms des éléments fonctionnels



Affichage du guide

Un guide des boutons est affiché sur le moniteur ACL.

Les boutons sont représentés comme indiqué ci-dessous.

Bouton de navigation (2)	2	Commande du zoom/f /y (zoom numérique et lecture d'images agrandies uniquement)	y
Bouton de navigation (3)	3		
Bouton de navigation (4)	4		
Bouton de navigation (5)	5	Bouton i	
Bouton MENU		Bouton Z	
Déclencheur		Bouton de confirmation	

Préparation de l'appareil

Mise en place de la courroie

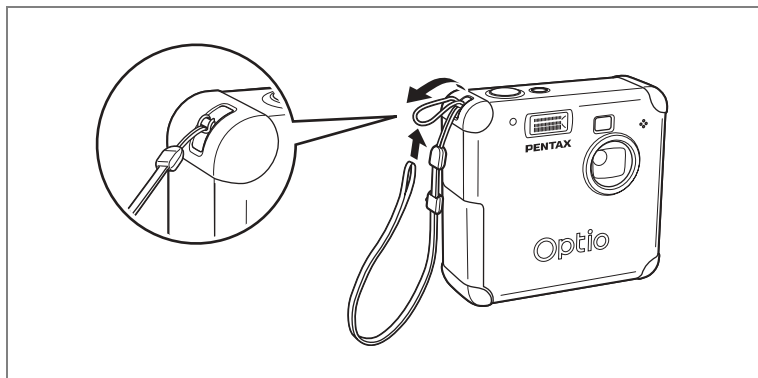

Glissez l'extrémité étroite de la courroie dans l'attache de la courroie et fixez-la comme illustré.

1

Préparation de l'appareil

Alimentation de l'appareil

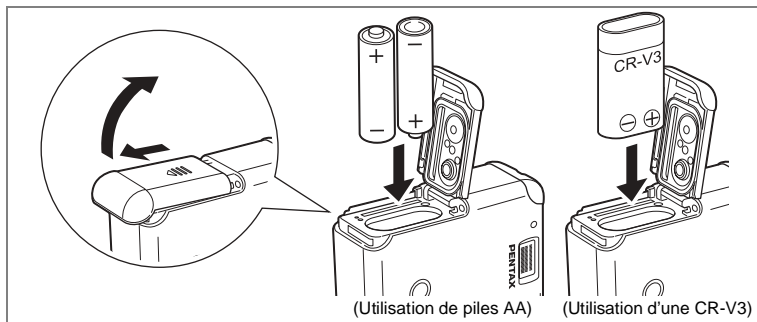

Installation des piles

Installez les piles dans l'appareil. Utilisez une pile CR-V3 ou deux piles lithium AA, Ni-MH AA ou alcalines AA.

Mettez l'appareil hors tension pour insérer les piles.

Essayez toute trace d'eau ou de saleté sur l'appareil avec un chiffon sec avant d'insérer les piles.

N'insérez pas les piles avec les mains sales ou humides.

- 1** Faites glisser le couvercle du logement des piles dans le sens indiqué par la flèche  puis soulevez-le.
- 2** Installez les piles conformément aux polarités + - indiquées à l'intérieur du logement des piles.
- 3** Essayez toute trace de sable ou résidu sur le joint de protection contre les projections d'eau et dans les zones situées entre le boîtier de protection et l'appareil photo même.
- 4** Fermez le couvercle du logement des piles puis poussez-le horizontalement pour le verrouiller.



En cas d'utilisation prolongée, veuillez utiliser l'adaptateur secteur D-AC5 (p.15).

- Les piles lithium AA, alcalines AA et la pile CR-V3 ne sont pas rechargeables.
- N'ouvrez pas le couvercle du logement des piles ou ne retirez pas celles-ci lorsque l'interrupteur général est sur marche.
- Enlevez les piles si vous restez longtemps sans utiliser l'appareil car elles risquent de fuir.
- Après une longue période de non-utilisation, si les réglages de la date et de l'heure ont été réinitialisés lorsque vous mettez des piles neuves en place, suivez la procédure de "Réglage de la date et de l'heure" (p.22).
- Introduisez correctement les piles. Toute erreur peut provoquer une panne de l'appareil.

Nombre de prises de vue ou temps de lecture (à température ambiante, piles neuves)

• Opérations de prise de vue (usage du flash 50 %)

	Capacité de stockage image
CR-V3	Environ 540
Piles lithium AA	Environ 360
Piles Ni-MH	Environ 300
Piles alcalines AA	Environ 125

• Lecture

	Lecture
CR-V3	Environ 230 min
Piles lithium AA	Environ 160 min
Piles Ni-MH	Environ 125 min
Piles alcalines AA	Environ 75 min

- Ces chiffres reposent sur les conditions de mesure PENTAX. Ils peuvent varier en fonction du mode de capture et des conditions de prise de vue.



- En règle générale, la performance des piles sera momentanément affectée en cas de baisse de température. Lorsque vous utilisez l'appareil dans des climats froids, gardez des piles de rechange à portée, bien au chaud dans votre poche. La performance des piles reviendra à la normale lors du retour à température ambiante.
- Lorsque vous voyagez à l'étranger, prenez des photos dans des climats froids ou prenez beaucoup de photos, prévoyez toujours des piles de rechange.

Témoin d'usure des piles

Vous pouvez vérifier le niveau des piles à l'aide de l'indicateur * du moniteur ACL.

* (voyant vert) : Niveau de charge suffisant.



, (voyant vert) : Piles en cours de décharge.



; (voyant jaune) : Décharge avancée des piles.



% (voyant rouge) : Piles faibles.



Piles épuisées : L'affichage de ce message est suivi de la mise hors tension de l'appareil.

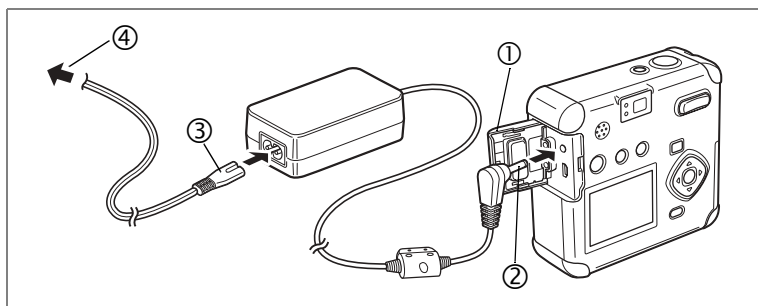

Utilisation de l'adaptateur secteur

Il est recommandé d'utiliser l'adaptateur secteur D-AC5 en cas d'utilisation prolongée du moniteur ACL ou de branchement de l'appareil à un ordinateur.

- 1** Vérifiez que l'appareil est hors tension avant d'ouvrir le cache des ports.
- 2** Connectez la borne DC de l'adaptateur secteur au port d'entrée DC de l'appareil.
- 3** Branchez le cordon d'alimentation sur l'adaptateur secteur.
- 4** Branchez le cordon d'alimentation secteur dans la prise secteur.



- Vérifiez que l'appareil est hors tension avant de brancher ou de débrancher l'adaptateur secteur.
- Veillez à ce que les branchements soient corrects entre l'appareil, l'adaptateur secteur, la prise du cordon d'alimentation secteur et la prise secteur. En cas de déconnexion pendant l'enregistrement ou la lecture de données, les données pourraient être perdues.
- En cas d'utilisation de l'adaptateur secteur D-AC5, il est impératif de lire son mode d'emploi.
- Le branchement de l'adaptateur secteur ne chargera pas les piles rechargeables de votre appareil.

Installation/retrait de la carte mémoire SD/MultiMediaCard

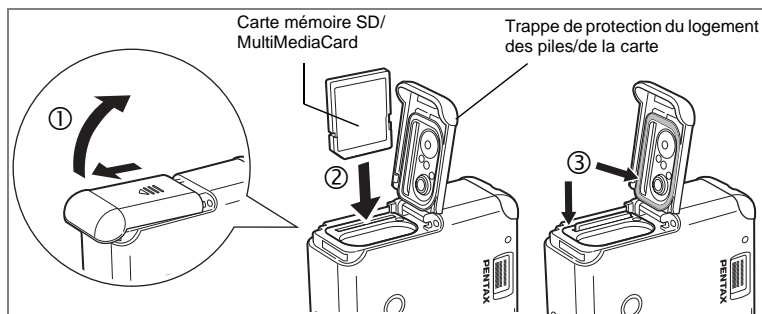



Les photographies ou les données audio sont enregistrées sur la carte mémoire SD/MultiMediaCard. Veillez à ce que l'appareil photo soit hors tension avant d'introduire ou de retirer la carte.

Mettez l'appareil hors tension avant d'insérer ou de retirer la carte.



Essuyez toute trace d'eau ou de saleté sur l'appareil avec un chiffon sec avant d'insérer ou de retirer la carte.

N'insérez ou ne retirez pas la carte avec les mains sales ou humides.

Installation

- 1** Faites glisser la trappe de protection du logement des piles/ de la carte dans le sens indiqué par la flèche  puis soulevez-la.
- 2** Positionnez la carte SD/MultimediaCard de sorte que l'étiquette (ou le symbole ) soit orientée vers l'objectif, puis poussez-la dans la fente destinée à cet usage jusqu'à ce que vous entendiez un déclic. Si la carte n'est pas insérée comme il se doit, les images et le son pourraient ne pas être correctement enregistrés.
- 3** Essuyez toute trace de sable ou résidu sur le joint de protection contre les projections d'eau et dans les zones situées entre le boîtier de protection et l'appareil photo même.
- 4** Fermez la trappe de protection du logement des piles/de la carte.

Extraction

- 1 Faites glisser la trappe de protection du logement des piles/de la carte dans le sens indiqué par la flèche  puis soulevez-la.
- 2 Poussez la carte mémoire SD/MultiMediaCard dans le sens de la flèche  puis retirez la carte après éjection.
- 3 Essuyez toute trace de sable ou résidu sur le joint de protection contre les projections d'eau et dans les zones situées entre le boîtier de protection et l'appareil photo même.
- 4 Fermez la trappe de protection du logement des piles/de la carte.



- Si la trappe de protection du logement des piles/de la carte est ouverte pendant la sauvegarde d'une image, la sauvegarde est interrompue (l'image n'est pas sauvegardée).

Nombre approximatif de prises de vue, pixels enregistrés et niveaux de qualité

Niveau qualité Pixels enregistrés	Excellent/ C	Très bon/ D	Bon/ E	Séquences vidéo (320x240)	Séquences vidéo (160x120)	Enregis- trement vocal
2048x1536	7	12	18	40 s	150 s	30 min
1600x1200	11	20	27			
1024x768	25	45	56			
640x480	53	82	100			

- Ces chiffres indiquent le nombre de prises de vue avec une carte mémoire SD de 16 Mo.
- Ces chiffres reposent sur une utilisation standard de l'appareil définie par PENTAX et peuvent varier selon le sujet, les conditions de prise de vue, le mode de capture et la carte mémoire SD utilisée.

• Précautions d'utilisation d'une carte mémoire SD/MultiMediaCard

- Veillez à ce que l'appareil soit hors tension avant d'ouvrir la trappe de protection du logement des piles/de la carte.
- La carte mémoire SD est dotée d'un commutateur écriture-protection. Placez le commutateur en position [VERROUILLAGE] pour protéger toutes les données existantes en empêchant l'enregistrement, la suppression des données ou le formatage de la carte.
- Les cartes mémoire SD/cartes MultiMedia formatées sur un ordinateur ou un périphérique autre que l'appareil photo ne peuvent pas être utilisées. Veillez à formater la carte avec l'appareil.
- La carte mémoire SD/MultiMediaCard peut être chaude immédiatement après utilisation de l'appareil.
- Ne retirez pas la carte et ne mettez pas l'appareil hors tension en cours d'enregistrement ou de lecture d'images ou de données audio sur la carte mémoire SD/MultiMediaCard ou encore lorsque l'appareil est raccordé à un PC au moyen d'un câble USB, sous peine de perdre des données ou d'endommager la carte.
- Ne déformez pas la carte mémoire SD/MultiMediaCard et évitez-lui tout choc important. Veillez à ce qu'elle n'entre pas en contact avec de l'eau et à ce qu'elle ne soit pas soumise à des températures élevées.
- Les cartes neuves ou utilisées dans un autre appareil doivent être formatées avant utilisation. Pour plus d'informations sur le formatage de la carte, reportez-vous à "Formatage d'une carte mémoire SD/MultiMediaCard" (p.90).
- N'essayez jamais de retirer la carte mémoire SD/MultiMediaCard en cours de formatage : ceci pourrait endommager la carte et la rendre inutilisable.
- Les données enregistrées sur une carte mémoire SD/MultiMediaCard risquent d'être effacées dans les conditions suivantes. En aucun cas, PENTAX ne saurait être tenu responsable de l'effacement des données.
 - Mauvaise manipulation de la carte mémoire SD/MultiMediaCard
 - Carte mémoire SD/MultiMediaCard placée à proximité d'éléments susceptibles de générer de l'électricité statique ou des interférences électriques.
 - Longue période de non-utilisation de la carte
 - Retrait de la carte, de l'adaptateur secteur ou des piles lors de l'enregistrement ou de la lecture des données sur la carte mémoire SD/MultiMediaCard
- La carte mémoire SD/MultiMediaCard a une durée de vie limitée. Les données sauvegardées peuvent être endommagées en cas de longues périodes de non-utilisation. Assurez-vous d'effectuer régulièrement les sauvegardes nécessaires sur un ordinateur.
- Évitez d'utiliser ou de ranger la carte à proximité d'éléments générateurs d'électricité statique ou d'interférence électrique.
- Évitez d'utiliser ou de stocker la carte dans des endroits sujets à des variations de température brutales ou à la condensation, et veillez à ne pas la laisser exposée en plein soleil.

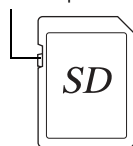
Commutateur
écriture-protection

Mise sous/hors tension de l'appareil

1

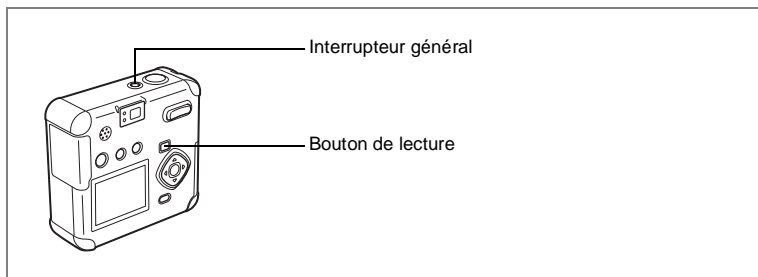

1 **Pressez l'interrupteur général.**

L'appareil est mis sous tension.

Pressez l'interrupteur général de nouveau pour mettre l'appareil hors tension.

Fonction de vérification de la carte

L'appareil vérifie automatiquement la présence d'une carte à la mise sous tension. En l'absence de carte mémoire SD/MultiMediaCard dans l'appareil, ^ apparaît sur le moniteur ACL.

Si le commutateur écriture-protection est réglé sur VERR., ^ apparaît sur le moniteur ACL pour indiquer qu'il est impossible d'enregistrer des images ou des données audio.

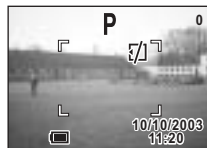

Réglages initiaux

1

Préparation de l'appareil

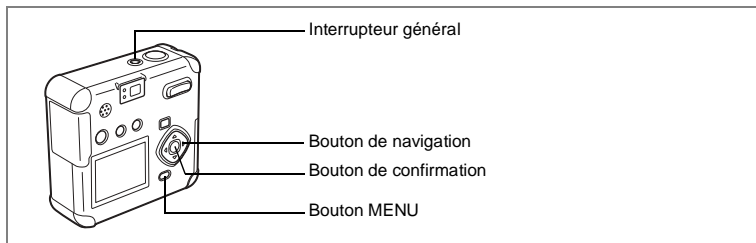

Si l'écran des réglages initiaux apparaît lors de la mise sous tension de l'appareil, procédez comme suit pour régler la langue d'affichage, la ville, l'horaire d'été, le système de sortie vidéo ainsi que la date et l'heure. Si la date et l'heure qui apparaissent dans la partie inférieure droite du moniteur ACL lors de la première utilisation de l'appareil ne sont pas exactes, suivez les instructions du paragraphe "Changement du format de date et de la date/heure" (p.92) pour les régler.

Une fois les réglages initiaux effectués, les différents écrans Réglages initiaux n'apparaîtront plus sur le moniteur ACL.

Réglage de la langue d'affichage

Vous pouvez choisir la langue d'affichage des menus, des messages d'erreur, etc. parmi les langues suivantes : anglais, français, allemand, espagnol, italien, russe, chinois et japonais.

- 1 Mettez l'appareil sous tension.**
- 2 Sélectionnez la langue d'affichage à l'aide du bouton de navigation (4 5).**

Le réglage par défaut est l'anglais.

- 3 Pressez le bouton de navigation (3).**

L'écran permettant de régler la Ville apparaît.

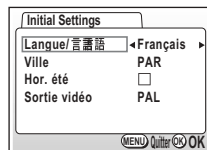

Il est possible de modifier le réglage effectué.

Reportez-vous à "Changement de la langue d'affichage" (p.94).

Réglage de la ville

Vous pouvez choisir la ville dans laquelle vous utilisez l'appareil.

1 Sélectionnez la ville souhaitée (Ville) à l'aide du bouton de navigation (4/5).

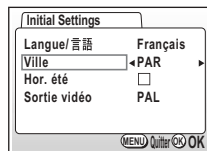

2 Pressez le bouton de navigation (3).

L'écran permettant de régler l'heure d'été apparaît.



- Une liste des villes et des noms de code respectifs est fournie en p.103.
- Il est possible de modifier le réglage effectué. Reportez-vous à "Réglage de l'heure" (p.93).

Réglage de l'horaire d'été

Vous pouvez choisir d'afficher ou non l'horaire d'été.

1 Activez O (Oui) ou désactivez P (Arrêt) la fonction à l'aide du bouton de navigation (4/5).

Le réglage par défaut est P (Arrêt).



2 Pressez le bouton de navigation (3).

L'écran de réglage de l'élément suivant s'affiche.



- Il est possible de modifier le réglage effectué. Reportez-vous à "Réglage de l'heure" (p.93).

Réglage du système de sortie vidéo

Vous pouvez choisir le système de sortie (NTSC ou PAL) pour prendre ou lire des images à l'aide d'un écran de télévision.

- 1 Utilisez le bouton de navigation (4 5) pour sélectionner le système de sortie vidéo.**

Le réglage par défaut est NTSC.

- 2 Pressez le bouton de confirmation.**

L'écran de réglage de la date et de l'heure apparaît.



Il est possible de modifier le réglage effectué.
Reportez-vous à "Sélection du système de sortie vidéo" (p.99).

Réglage de la date et de l'heure

Réglez la date et l'heure ainsi que le format d'affichage.

- 1 Pressez le bouton de navigation (2 3) pour sélectionner le format d'affichage de la date et de l'heure.**

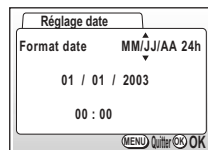

- 2 Pressez le bouton de navigation (5).**
2 3 sont affichés au-dessus et en dessous de « 24h ».

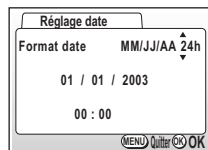

- 3 Pressez le bouton de navigation (2 3) pour sélectionner 24h (affichage 24 heures) ou 12h (affichage 12 heures).**

- 4** **Pressez le bouton de navigation (5).**
2 3 s'affichent au-dessus et en dessous du mois.

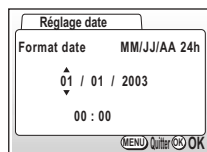

- 5** **Modifiez le mois à l'aide du bouton de navigation (2 3).**

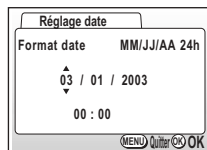

- 6** **Pressez le bouton de navigation (5).**
2 3 s'affichent au-dessus et en dessous de la date.

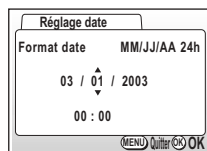

- 7** **Réglez la date à l'aide du bouton de navigation (2 3) puis appuyez à nouveau sur le bouton de navigation (5).**
2 3 s'affichent au-dessus et en dessous de l'année.

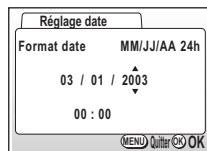

- 8** **Recommencez l'étape 7 pour régler l'année, l'heure et les minutes.**

- 9** **Pressez le bouton de confirmation.**

L'appareil est prêt à prendre une photo. Lorsque vous réglez la date et l'heure à l'aide du bouton MENU, vous revenez à l'écran Menu. Appuyez à nouveau sur le bouton de confirmation.



- Si vous appuyez sur le bouton MENU avant d'avoir terminé les réglages initiaux, vos réglages sont annulés mais vous pouvez prendre des photos. Dans ce cas, l'écran Réglages initiaux apparaît à la prochaine mise sous tension de l'appareil.
- Vos réglages peuvent être modifiés ultérieurement à partir de l'écran Menu. Pour accéder au menu, reportez-vous à "Changement du format de date et de la date/heure" (p.92).

Démarrage rapide

Prise de vue images fixes

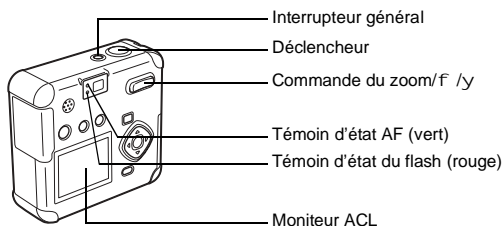

C'est le plus simple moyen de prendre des images fixes. Le flash se déclenche automatiquement sur la base des conditions de luminosité en fonction du réglage par défaut.

1 **Pressez l'interrupteur général.**

L'appareil est mis sous tension.

2 **Confirmez le sujet et les paramètres de la prise de vue sur le moniteur ACL.**

La mire de mise au point au centre de l'écran ACL indique la zone de mise au point automatique.

Appuyez sur la commande du zoom pour changer la taille du sujet.

× Agrandit la taille du sujet.

∨ Réduit la taille du sujet.

Vous pouvez vérifier la taille du sujet tout en regardant dans le viseur.

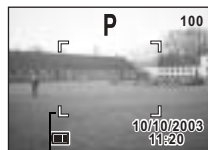

Mire de mise au point

3 **Pressez le déclencheur.**

L'image s'affiche sur le moniteur ACL pendant 1,5 seconde (Affichage immédiat) et est enregistrée sur la carte mémoire SD/MultiMediaCard. (Pendant l'enregistrement de l'image, les témoins vert et rouge situés à côté du viseur clignotent alternativement.)

Appui sur le déclencheur

Le déclencheur fonctionne en deux temps.

• Déclencheur pressé à mi-course

Appuyez légèrement sur le déclencheur (à mi-course) pour verrouiller la position de mise au point, l'exposition et la balance des blancs

Les réglages de vitesse d'obturation et d'ouverture ne s'affichent que lorsque le déclencheur est pressé à mi-course.

L'information suivante apparaît sur le moniteur ACL, le témoin d'état AF et le témoin d'état du flash.

1. Mire de mise au point

La mire est verte et allumée lorsque la mise au point est faite.

Elle n'apparaît pas lorsqu'il n'y a pas de mise au point.

2. Témoin d'état de la mise au point et témoin d'état du flash

	Témoin d'état AF (vert)	Témoin d'état du flash (rouge)
Allumé	Le sujet est mis au point.	Le flash est prêt.
Clignotement	Le sujet n'est pas mis au point.	Charge en cours.

Vous ne pouvez pas prendre de photographie pendant le chargement du flash.

• Déclencheur pressé à fond

Pressez le déclencheur jusqu'au bout (à fond) pour prendre une photo.

• Mauvaises conditions de mise au point

Il se peut que l'appareil n'effectue pas de mise au point si le sujet se trouve dans les conditions ci-dessous. Verrouillez la mise au point sur un objet situé à distance identique (pressez le déclencheur à mi-course) puis pressez le déclencheur à fond une fois votre image composée de manière satisfaisante.

- Sujet faiblement contrasté, ayant un ciel bleu ou un mur blanc comme arrière-plan.
- Endroits ou objets sombres, conditions nuisant à la réflexion de la lumière.
- Lignes horizontales ou motifs élaborés
- Objets en mouvement
- Présence d'un objet de premier plan et d'un objet d'arrière-plan dans le même cliché.
- Intense réflexion de lumière ou contre-jour (arrière-plan très lumineux).

Affichage immédiat

L'affichage immédiat fait apparaître l'image pendant 1,5 seconde. Appuyez sur le bouton **i** pendant l'affichage immédiat pour faire apparaître le menu Supprimer. Sélectionnez [Supprimer] puis appuyez sur le bouton de confirmation pour effacer l'image.

Démarrage rapide

Lecture des images fixes

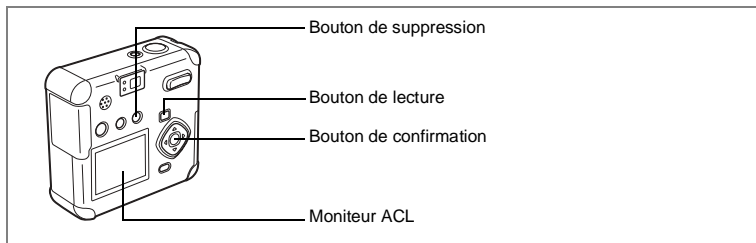

2

Démarrage rapide

Lecture des images

Pour lire des images fixes :

- 1 Pressez le bouton de lecture après avoir pris une photo.**

L'image capturée s'affiche sur le moniteur ACL.



Lecture des images précédentes ou suivantes

Il est possible de lire les images fixes, en les faisant défiler une par une.

- 1 Pressez le bouton de lecture après avoir pris une photo.**
L'image capturée s'affiche sur le moniteur ACL.
- 2 Pressez le bouton de navigation (4 5).**

 Affiche l'image précédente.

 Affiche l'image suivante.

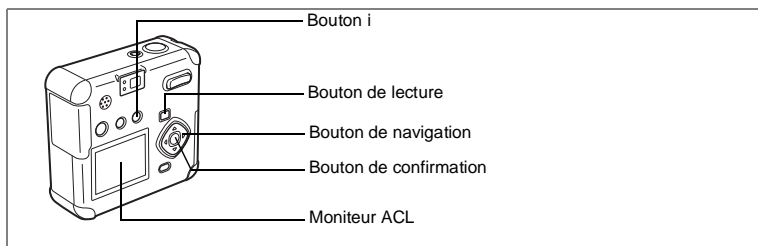

Suppression d'une image affichée

Pendant l'affichage de l'image, appuyez sur le bouton i pour faire apparaître l'écran Supprimer. Appuyez sur le bouton de navigation (2) pour sélectionner Supprimer puis appuyez sur le bouton de confirmation. L'image est supprimée.

Pressez le déclencheur à mi-course ou à fond pour préparer l'appareil à prendre une autre photo.



- Lorsque vous passez à l'écran de lecture, l'image ayant le numéro de fichier le plus grand est affichée en premier.
- Il est possible d'agrandir l'image affichée sur le moniteur ACL en pressant la commande du zoom/f /y

Lecture zoom 1 p.70



- En cas de séquences vidéo, l'appareil affiche la première vue constituant cette image.
- Si aucune image n'est enregistrée, le message « Pas d'image & son » apparaît.

Démarrage rapide

Utilisation d'une carte mémoire SD/MultiMediaCard

Les images prises avec l'appareil sont enregistrées sur la carte mémoire SD/MultiMediaCard. Il est possible d'utiliser l'appareil pour visualiser les images enregistrées sur la carte, les transférer sur votre ordinateur et les imprimer.



2

Démarrage rapide

Visualisation des images sur l'appareil

L'un des avantages d'un appareil numérique est qu'il vous permet de visualiser vos photos immédiatement après les avoir prises. Vous pouvez vérifier la composition et la luminosité et reprendre la photo si vous n'êtes pas satisfait.

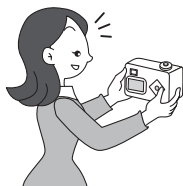

Lecture des images fixes 1 p.70

Visualisation des images sur écran de téléviseur

L'affichage de vos photos sur un écran TV se prête bien aux réunions. Pour visualiser vos photos sur votre écran TV, connectez l'appareil au téléviseur à l'aide du câble AV.

Visualisation des images sur un écran TV 1 p.81



Visualisation des images sur un ordinateur

Vous pouvez visualiser et éditer vos images sur votre PC en raccordant simplement votre appareil à ce dernier au moyen d'un câble USB puis en téléchargeant les images (vous devrez installer le pilote USB sous Windows 98). Vous pouvez également retirer la carte mémoire SD/MultimediaCard de votre appareil et transférer les données via un lecteur de cartes. Si vous disposez d'un ordinateur portable, vous pourrez insérer la carte mémoire SD/MultimediaCard dans un adaptateur avant de la glisser dans la fente de votre ordinateur pour transférer les données image. (Si vous utilisez un autre périphérique pour le transfert de vos images depuis la carte mémoire SD/MultimediaCard, veuillez consulter le mode d'emploi de ce dernier.)

1 Référence [Manuel de branchement à l'ordinateur]



Impression des images par un laboratoire

Des impressions des images enregistrées sur la carte mémoire SD/MultiMediaCard peuvent être obtenues de la même façon que pour des photographies classiques en confiant simplement la carte mémoire SD/MultiMediaCard à un laboratoire d'impression.

Les réglages DPOF (Digital Print Order Format) vous permettent de spécifier le nombre de copies ou d'inclure la date. Paramétrez ces réglages avant de confier votre carte à un laboratoire qui effectue les impressions compatibles DPOF.

Réglage de l'impression (DPOF) 1 p.82

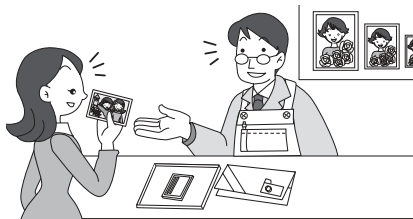

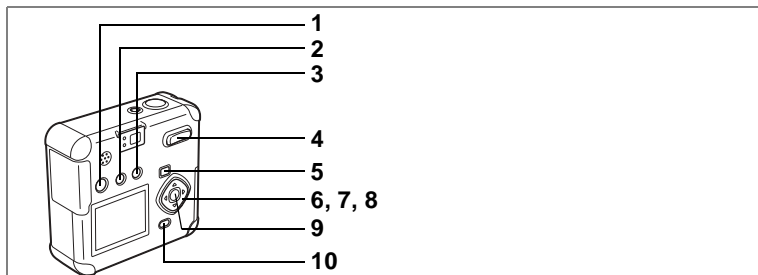

Mode capture

- 1 Bouton O**
Se met en mode dictaphone. (1 p.61)
- 2 Bouton b**
Change le mode de flash. (1 p.39)
- 3 Bouton)**
Change le mode de capture comme suit. (1 p.37)
Mode macro (1 p.37), mode infini-paysage (1 p.37),
mode de mise au point manuelle (1 p.37)
- 4 Commande du zoom**
Modifie la taille du sujet sur le moniteur ACL ou dans le viseur. (1 p.59)
- 5 Bouton de lecture**
Se met en mode lecture. (1 p.36)
- 6 Bouton de navigation (4 5)**
Change la correction d'exposition. (1 p.62)
- 7 Bouton de navigation (2)**
Sélectionne le mode prise de vue en continu ou retardateur. (1 p.55, 58)
- 8 Bouton de navigation (3)**
Affiche le sélecteur de mode virtuel et change le mode de capture. (1 p.36)
- 9 Bouton de confirmation**
Sélectionne un élément du menu.
- 10 Bouton MENU**
Affiche le menu [Param. capture]. (1 p.32)

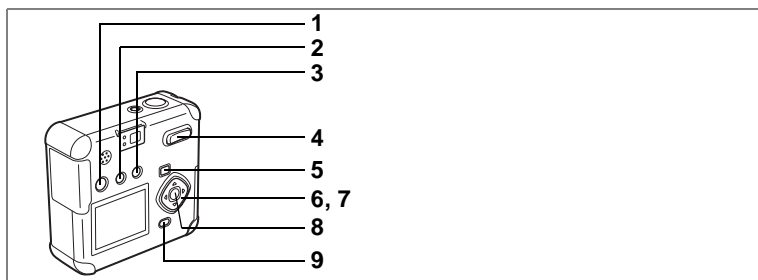

Mode lecture

- 1 Bouton O**
Un message vocal est ajouté à l'image. (1 p.74)
Les messages vocaux peuvent être utilisés en mode dictaphone. (1 p.75)
- 2 Bouton Z**
Empêche la suppression d'une image. (1 p.80)
- 3 Bouton i**
Supprime l'image. (1 p.77)
- 4 Commande du zoom/f /y**
Une pression sur f en mode lecture normale permet d'afficher 9 images à la fois. (1 p.71)
Appuyez sur y en mode lecture normale pour changer la taille de l'image de lecture zoom affichée sur le moniteur ACL. (1 p.70)
- 5 Bouton de lecture Q**
Se met en mode capture.
- 6 Bouton de navigation (4 5)**
Lit l'image précédente ou suivante. (1 p.26)
- 7 Bouton de navigation (2)**
Définit les réglages DPOF. (1 p.82)
- 8 Bouton de confirmation**
Enregistre la fonction sélectionnée par l'élément de menu. (1 p.32)
Lorsque l'on appuie sur ce bouton en mode lecture zoom ou affichage neuf images, passe en mode lecture normale. (1 p.70-71)
- 9 Bouton MENU**
Affiche le menu lecture. (1 p.32)

Réglage du menu

Les menus s'affichent sur le moniteur ACL à l'aide du bouton MENU. Vous pouvez régler les fonctions de prise de vue, sauvegarder et modifier les réglages de l'appareil sur ces menus.

Comment régler les menus

Un guide de fonctionnement des boutons apparaît sur le moniteur ACL pendant l'opération de menu.

- 1 Appuyez sur le bouton MENU.**
L'écran de menu apparaît. La sélection actuelle apparaît dans un cadre.
- 2 Pressez le bouton de navigation (4 5).**
Choisissez l'écran de menu à l'aide du bouton de navigation (4 5).
- 3 Appuyez sur le bouton de navigation (2 3) pour sélectionner un élément.**
Déplacez le cadre de sélection vers le haut ou le bas à l'aide du bouton de navigation (2 3).
- 4 Modifiez le réglage à l'aide du bouton de navigation (4 5). Appuyez sur le bouton de navigation (5) pour vous déplacer vers un écran de sélection, s'il y en a un.**
Lorsque vous avez terminé, pressez le bouton de confirmation pour retourner au menu.
- 5 Pressez le bouton de confirmation.**
Les réglages sont enregistrés et vous revenez en mode capture ou lecture.



- Si vous appuyez sur n'importe quel bouton (sauf celui de confirmation) avant de presser le bouton de confirmation et de quitter l'écran des menus, aucune modification de réglage n'est sauvegardée.
- Même après avoir appuyé sur le bouton de confirmation et fermé l'écran des menus, si vous ne mettez pas correctement l'appareil hors tension (vous extrayez par exemple les piles avant la mise hors tension de l'appareil), vos réglages ne sont pas sauvegardés.

Exemple d'une opération de menu (pression du bouton MENU en mode capture)

1 Bouton MENU

Menu [A Param. capture]

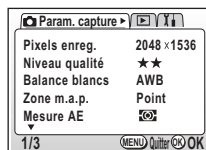

Menu [Q Lecture]

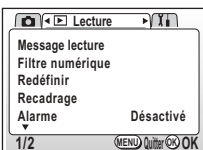

Menu [B Préférences]

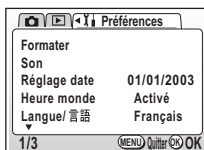

2

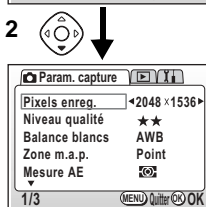

3

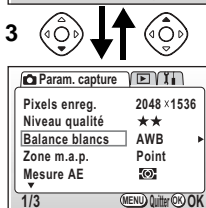

4

Écran de sélection

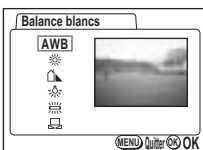

3

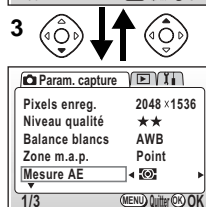

3



Écran de menu suivant



- Si vous pressez le déclencheur à mi-course et passez en mode capture, aucune modification de réglage n'est sauvegardée.
- Lorsque vous affichez le menu à partir du mode capture, le menu [A Param. capture] apparaît. Lorsque vous affichez le menu à partir du mode lecture, le menu [Q Lecture] apparaît.

Liste des menus

Menu [A Param. capture]

Paramètre	Description	Note
Pixels enregistrés	Sélectionne le nombre de pixels enregistrés.	p.40
Niveau qualité	Sélectionne le taux de compression de l'image.	p.41
Balance blancs	Règle les couleurs en fonction de la lumière.	p.42
Zone m.a.p.	Change la zone de mise au point.	p.44
Mesure AE	Règle la méthode de mesure permettant de définir l'exposition.	p.45
Sensibilité	Règle la sensibilité.	p.46
Zoom numérique	Permet de prendre des photos à l'aide du zoom numérique.	p.60
Intervalle	Permet de prendre des photos selon un intervalle spécifié.	p.56
Film	Règle les pixels enregistrés des séquences vidéo, le mode couleur et l'avance rapide vidéo.	p.63
Mémoire	Enregistre les réglages du menu Param. Capture lors de la mise hors tension de l'appareil.	p.68
Netteté	Règle la netteté.	p.47
Saturation	Règle la saturation.	p.48
Contraste	Règle le contraste.	p.49

Menu [Q Lecture]

Paramètre	Description	Note
Message lecture	Enregistre un message vocal.	p.75
Filtre numérique	Règle le filtre numérique.	p.88
Redéfinir	Modifie la taille de l'image.	p.85
Recadrage	Recadre les images.	p.87
Alarme	Règle l'alarme pour qu'elle sonne à une heure spécifiée.	p.100
Diaporama	Lit consécutivement les images enregistrées.	p.72

Menu [B Préférences]

Paramètre	Description	Note
Formater	Formate la carte mémoire SD/MultimediaCard	p.90
Son	Règle le volume et le type des sons système pour les boutons, le démarrage, le déclenchement et le retardateur.	p.91
Réglage date	Règle la date et l'heure.	p.92
Heure monde	Règle l'heure.	p.93
Langue/言語	Change la langue d'affichage des menus et des messages.	p.94
Affichage	Règle les informations d'affichage.	p.95
Réglage écran	Règle l'écran de démarrage et la couleur de l'arrière-plan.	p.97
Sortie vidéo	Règle le système de sortie vidéo.	p.99
Effacement rap	Lorsque cette option est activée, l'écran Supprimer s'affiche avec les messages [Supprimer] ou [Ttes images] sélectionnés.	p.77
Zoom rapide	Lecture des images à un grossissement maximal en pressant une seule fois la commande du zoom.	p.70
Arrêt auto	Met l'appareil automatiquement hors tension.	p.99
Réinitial.	Les réglages reprennent leurs valeurs par défaut.	p.99

Changement de mode

Le mode capture permet de prendre des photos et le mode lecture sert à lire ou effacer des images et du son.

Passage du mode capture au mode lecture

- Pressez le bouton de lecture pour passer du mode capture au mode lecture.
- Pour passer du mode lecture au mode capture, pressez le bouton de lecture ou pressez le déclencheur à mi-course.

Sélection du mode capture

Affichez le sélecteur de mode virtuel pour sélectionner le mode capture. Vous avez le choix entre 12 modes capture.

e	Programme	L'appareil règle automatiquement la vitesse d'obturation et l'ouverture pour prendre des images fixes.	p.50
H	Paysage	Améliore vos photos de paysages.	
/	Mode scène de nuit	Vous permet de prendre des sujets faiblement éclairés comme les scènes de nuit.	
&	Portrait de nuit	Vous permet d'effectuer des portraits avec un éclairage faible.	
J	Portrait	Améliore vos portraits.	
L	Surf et neige	Améliore les photos que vous prenez avec des arrière-plans éblouissants (bords de mer ou montagnes enneigées par exemple).	
I	Fleur	Améliore vos photos de fleurs.	
K	Coucher de soleil	Excellents résultats sur des photos de couchers ou de levers de soleil.	
.	Feux d'artifice	Améliore vos photos de feux d'artifice.	
:	Mode instantané	Améliore vos photos instantanées.	
C	Mode séquences vidéo	Vous permet de prendre des séquences vidéo.	
F	Mode assistance panoramique	Vous permet de configurer et de prendre des photos panoramiques.	

4

Prise de vue

1 Pressez le bouton de navigation (3) en mode capture.

Le sélecteur de mode virtuel apparaît.

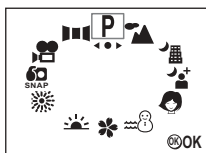

2 Appuyez sur le bouton de navigation (4 5) pour sélectionner le mode d'affichage souhaité.

L'icône sélectionnée apparaît dans un cadre.

3 Pressez le bouton de confirmation.

L'icône du mode capture sélectionné s'affiche et l'appareil est prêt à prendre des photos.



Si le mode de mise au point est réglé sur manuel, le sélecteur de mode virtuel disparaît et c'est le bouton de navigation (2 3) qui devient le bouton de mise au point manuel. Pressez) pour sélectionner le mode autofocus ou un autre mode puis appuyez sur le bouton de navigation (3) pour valider votre sélection.

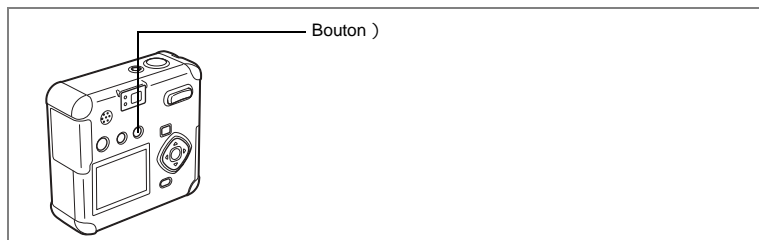

4

Prise de vue

Changement des réglages de mise au point

Mode de mise au point

(Aucune icône)	Mode autofocus	Mise au point effectuée sur l'objet à l'intérieur de la mire lorsque le déclencheur est pressé à mi-course. Utilisez ce mode lorsque la distance par rapport au sujet est supérieure à 30 cm.
q	Mode macro	Utilisez ce mode lorsque la distance par rapport au sujet est située approximativement entre 1 cm et 50 cm (grand angle) et 20 cm à 50 cm (télé). Mise au point effectuée sur l'objet à l'intérieur de la mire lorsque le déclencheur est pressé à mi-course.
s	Mode infini-paysage	A utiliser pour prendre des photographies d'objets distants.
z	Mode de mise au point manuelle	Mise au point réglée manuellement.

1 Une pression sur) en mode capture fera défiler les modes de mise au point et la valeur en cours sera indiquée sur le moniteur ACL.

L'appareil est prêt à prendre la photo dans le mode de mise au point défini.



- Le réglage par défaut du mode centre est le mode autofocus.
- En mode séquences vidéo (1 p.63), seul le mode de mise au point fixe est disponible.
- Si vous utilisez le flash en mode macro, il est possible que l'image soit surexposée ou qu'une zone sombre apparaisse dans la partie inférieure droite de l'image.



Si vous prenez une photo en regardant dans le viseur avec le mode de mise au point réglé en macro, la distance de prise de vue de l'image obtenue différera de celle vue dans le viseur. Veillez à vérifier l'image sur le moniteur ACL.

Mise au point manuelle

Avec le réglage z, appuyez sur le bouton de navigation (2 3) pour agrandir la partie centrale de l'écran en plein écran sur le moniteur ACL.

Réglez la mire à l'aide du bouton de navigation tout en contrôlant l'image sur le moniteur.



Pour une mise au point éloignée



Pour une mise au point plus rapprochée

Une fois la mise au point effectuée, appuyez sur n'importe quel bouton - sauf le bouton de navigation (23) ou soulevez votre doigt du bouton de navigation pendant environ 2 secondes. L'appareil passera à l'écran de capture standard.



- Maintenez le bouton de navigation (2 3) enfoncé pour effectuer une mise au point rapide.
- L'agrandissement de l'affichage n'est pas disponible lorsqu'on se rapproche du grossissement maximal en mode zoom numérique.

Sauvegarde du mode de mise au point 1 p.68

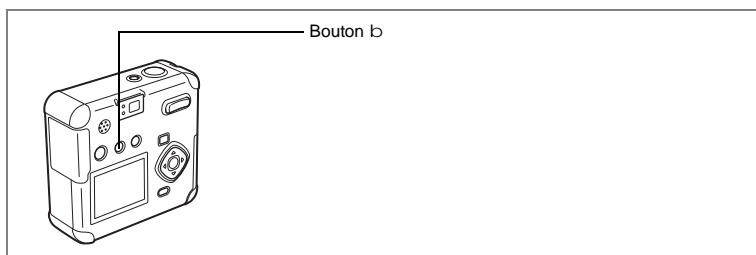

Sélection du mode flash

(Aucune icône)	Auto	Le flash se décharge automatiquement en fonction des conditions d'éclairage.
a	Flash coupé	Le flash ne se décharge jamais quelles que soient les conditions d'éclairage.
b	Flash forcé	Le flash se décharge systématiquement quelles que soient les conditions d'éclairage.
c	Flash automatique + Réduction des yeux rouges	Réduit le phénomène des yeux rouges résultant de l'éclair du flash reflété par les yeux du sujet. Le flash se décharge automatiquement.
d	Flash forcé + Réduction des yeux rouges	Réduit le phénomène des yeux rouges résultant de l'éclair du flash reflété par les yeux du sujet. Le flash se décharge quelles que soient les conditions d'éclairage.



- Le flash est toujours coupé lorsque le mode capture est réglé sur C , prise de vue en continu, infini-paysage ou feux d'artifice.
- Si le flash est utilisé, il se déclenche toujours une première fois avant la prise de vue pour aider à la mesure.
- Dans les modes Flash automatique + réduction des yeux rouges ou Flash forcé + réduction des yeux rouges, le flash se déclenche une première fois avant la prise de vue pour contracter l'iris des yeux du sujet, peu avant de se déclencher à nouveau pour prendre la photo.
- La vitesse d'obturation sera plus lente si le flash est coupé ou la luminosité faible, comme lors d'une scène de nuit. Utilisez un pied pour que l'appareil reste en position fixe.

1 Pressez le bouton **b** en mode capture.

Les modes flash défilent et l'icône du mode en cours sera affichée sur le moniteur ACL.

L'appareil est prêt à photographier dans le mode flash sélectionné.

État du témoin d'état du flash 1 p.25
Sauvegarde du mode flash 1 p.68

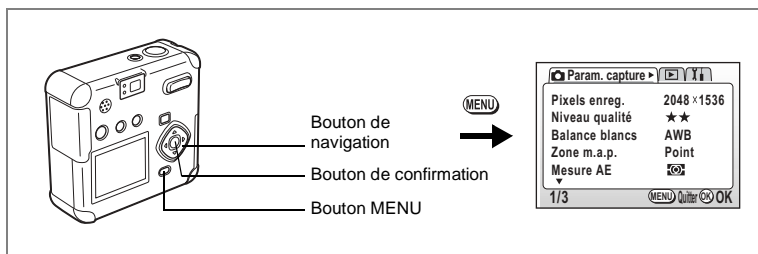

e Picture Mode F

Sélection des pixels enregistrés

Sélectionnez le nombre de pixels enregistrés parmi 2048x1536, 1600x1200, 1024x768, 640x480.

Plus le nombre de pixels est important, plus la taille de l'image et du fichier est importante.

La taille du fichier image varie également en fonction des réglages du niveau de qualité.

2048x1536	Adapté pour une impression sur papier A4.
1600x1200	Adapté pour une impression sur papier A5.
1024x768	Adapté pour une impression sur papier format carte postale.
640x480	Adapté pour envoi avec un message électronique ou pour créer des sites Web.

- 1 Appuyez sur le bouton MENU en mode capture.**
Le menu [A Param. Capture] apparaît.
- 2 Sélectionnez [Pixels enregistrés] à partir du menu [A Param. Capture].**
- 3 Modifiez les pixels enregistrés à l'aide du bouton de navigation (4 5).**
- 4 Pressez le bouton de confirmation.**
L'appareil est prêt à photographier.

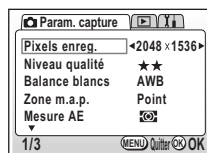

- En mode séquences vidéo, sélectionnez 320x240 ou 160x120. 1 p.65
- La sélection d'un nombre élevé de pixels enregistrés résultera en une image plus nette lors de l'impression.

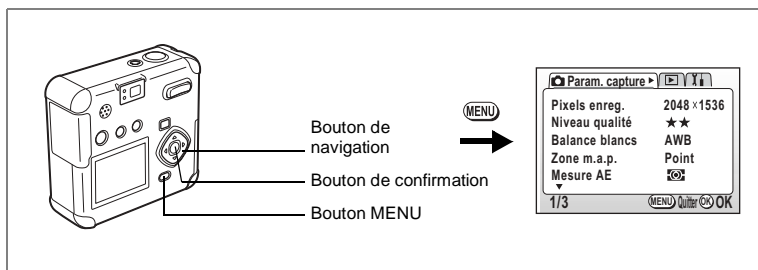

e Picture Mode F

Sélection du niveau de qualité

Sélectionnez le taux de compression de l'image.

Plus le nombre de E est important, plus la qualité est bonne et le volume important.

La taille du fichier image varie également en fonction des réglages de pixels enregistrés.

C	Excellent	Taux de compression le plus faible, adapté pour l'impression de grandes photos sur papier A4.
D	Très bon	Taux de compression standard, adapté pour la visualisation comme photos standard ou sur votre écran d'ordinateur.
E	Bon	Taux de compression le plus élevé. Adapté pour l'envoi avec un message électronique ou pour créer des sites Web.

1 Appuyez sur le bouton MENU en mode capture.

Le menu [A Param. Capture] apparaît.

2 Sélectionnez [Niveau qualité] à partir du menu [A Param. Capture].

3 Modifiez le niveau de qualité à l'aide du bouton de navigation (4 5).

4 Pressez le bouton de confirmation.

L'appareil est prêt à photographier.

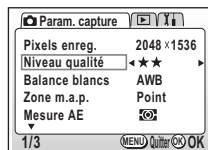

4

Prise de vue

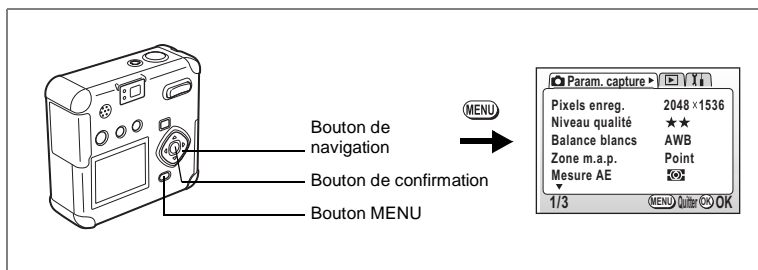

e Picture Mode F

Réglage de la balance des blancs

4 Règle la coloration naturelle de votre photo, en fonction de l'éclairage.

F	Auto	L'appareil procède automatiquement au réglage.
G	Lumière du jour	Pour prendre des photos au soleil en extérieur.
H	Ombre	Pour prendre des photos de sujets à l'ombre en extérieur.
I	Tungstène	Pour prendre des photos sous des ampoules électriques standard ou une autre source de lumière tungstène.
J	Lumière fluorescente	Pour prendre des photos en lumière fluorescente.
K	Manuel	Pour prendre des photos en réglant la balance des blancs manuellement.

1 Appuyez sur le bouton MENU en mode capture.

Le menu [A Param. Capture] apparaît.

2 Sélectionnez [Balance blancs] à partir du menu [A Param. Capture].

3 Pressez le bouton de navigation (5).

L'écran de sélection de la balance des blancs apparaît.

4 Modifiez le réglage à l'aide du bouton de navigation (2 3).

5 Appuyez deux fois sur le bouton de confirmation.

L'appareil est prêt à photographier.

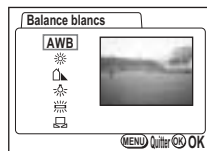

Sauvegarde de la balance des blancs 1 p.68

Réglage manuel

- 1 Sélectionnez [K] (Manuel) sur l'écran de sélection de la balance des blancs.**
- 2 Dirigez votre appareil vers un papier blanc de manière à remplir l'écran.**
- 3 Pressez le bouton de confirmation.**

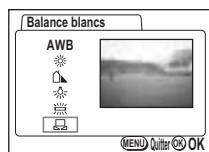

Le moniteur ACL affiche « Réglage » et l'appareil revient à l'écran de menu lorsque la balance des blancs est réglée.

- 4 Pressez le bouton de confirmation.**
L'appareil est prêt à photographier.

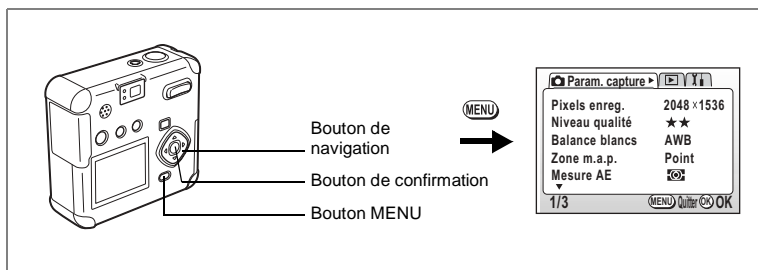

e Picture Mode F

Réglage de la zone m.a.p.

4 Vous pouvez modifier la zone de mise au point automatique (Zone m.a.p.).

Multiple	Plage normale
Point	La plage AF se réduit.

1 Appuyez sur le bouton MENU en mode capture.

Le menu [A Param. Capture] apparaît.

2 Sélectionnez [Zone m.a.p.] à partir du menu [A Param. Capture].

3 Modifiez la zone de mise au point à l'aide du bouton de navigation (4 5).

4 Pressez le bouton de confirmation.

L'appareil est prêt à photographier.

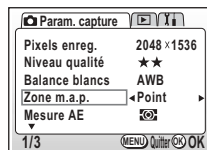

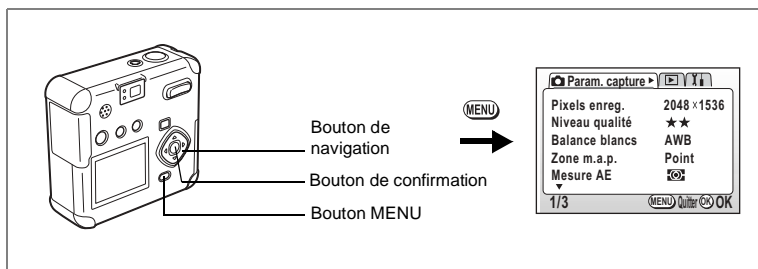

e Picture Mode F

Réglage de la plage de mesure

Vous pouvez choisir la partie de l'écran à utiliser pour mesurer la luminosité et déterminer l'exposition.

L	Multizone	Mesure détaillée de l'intégralité de l'écran permettant de déterminer l'exposition.
M	Centrale pondérée	Mesure principalement le centre de l'écran afin de déterminer l'exposition.
N	Point	Ne mesure que le centre de l'écran afin de déterminer l'exposition.

- 1 Appuyez sur le bouton MENU en mode capture.**
Le menu [A Param. Capture] apparaît.
- 2 Sélectionnez [Mesure AE] à partir du menu [A Param. capture].**
- 3 Modifiez le mode de mesure à l'aide du bouton de navigation (4 5).**
- 4 Pressez le bouton de confirmation.**
L'appareil est prêt à photographier.

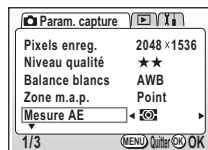

Sauvegarde de la méthode de mesure AE 1 p.68

4

Prise de vue



Bouton de navigation

Bouton de confirmation

Bouton MENU

(MENU)

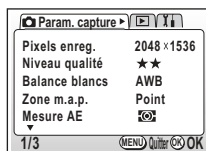

e Picture Mode F

Réglage de la sensibilité

4 Vous pouvez régler la sensibilité de manière à ce qu'elle s'adapte à la luminosité de l'environnement.

Prise de vue

Auto	L'appareil procède automatiquement au réglage.
50	<ul style="list-style-type: none"> Plus la sensibilité est faible (nombre plus petit), plus l'image est nette et le bruit moindre. La vitesse d'obturation diminue en cas de faible luminosité.
100	
200	
400	<ul style="list-style-type: none"> Plus la sensibilité est élevée (nombre plus grand), plus la vitesse d'obturation augmente en cas de faible luminosité. L'image comporte plus de bruit.

1 Appuyez sur le bouton MENU en mode capture.

Le menu [A Param. Capture] apparaît.

2 Sélectionnez [Sensibilité] à partir du menu [A Param. capture].

3 Modifiez la sensibilité à l'aide du bouton de navigation (4 5).

4 Pressez le bouton de confirmation.

L'appareil est prêt à photographier.

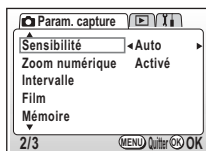

Les seuls réglages AUTO disponibles sont 50, 100 et 200.

Sauvegarde de la sensibilité 1 p.68

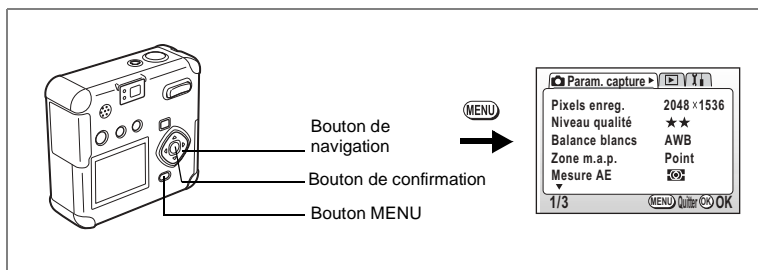

e Picture Mode F

Réglage de la netteté de l'image

Vous pouvez rendre les contours de l'image nets ou doux.

- 1 Appuyez sur le bouton MENU en mode capture.**
Le menu [A Param. Capture] apparaît.
- 2 Sélectionnez [Netteté] à partir du menu [A Param. capture].**
- 3 Appuyez sur le bouton de navigation (4 5) pour sélectionner x (Normal), z (Élevé) ou y (Faible).**
- 4 Pressez le bouton de confirmation.**
L'appareil est prêt à photographier.

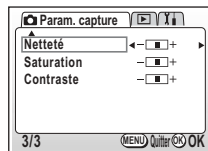

4

Prise de vue

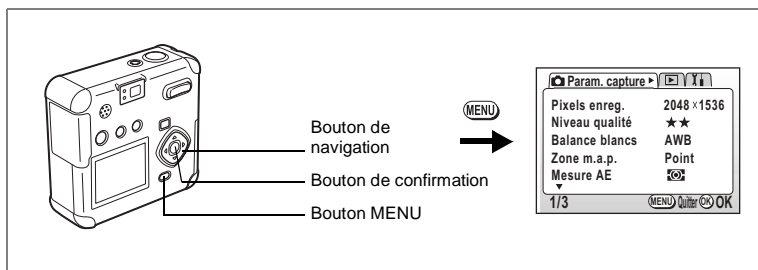

e Picture Mode F

Réglage de la saturation des couleurs

4 Cela permet de régler la saturation des couleurs.

- 1 Appuyez sur le bouton MENU en mode capture.**
Le menu [A Param. Capture] apparaît.
- 2 Sélectionnez [Saturation] à partir du menu [A Param. Capture].**
- 3 Appuyez sur le bouton de navigation (4 5) pour sélectionner x (Normal), z (Élevé) ou y (Faible).**
- 4 Pressez le bouton de confirmation.**
L'appareil est prêt à photographier.

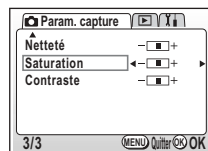

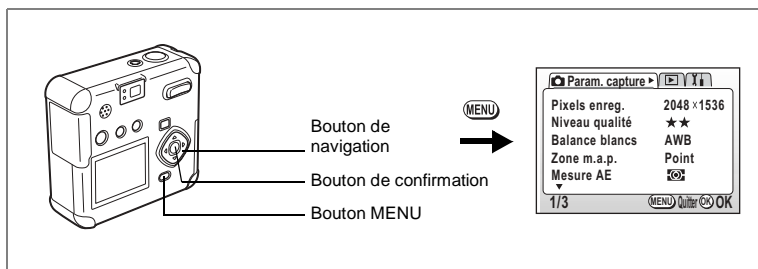

e Picture Mode F

Réglage du contraste de l'image

Vous pouvez régler le niveau de contraste.

- 1 Appuyez sur le bouton MENU en mode capture.**
Le menu [A Param. Capture] apparaît.
- 2 Sélectionnez [Contraste] à partir du menu [A Param. Capture].**
- 3 Appuyez sur le bouton de navigation (4 5) pour sélectionner x (Normal), z (Élevé) ou y (Faible).**
- 4 Pressez le bouton de confirmation.**
L'appareil est prêt à photographier.

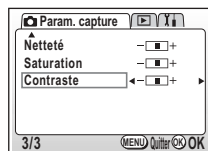

4

Prise de vue

Opérations de prise de vue

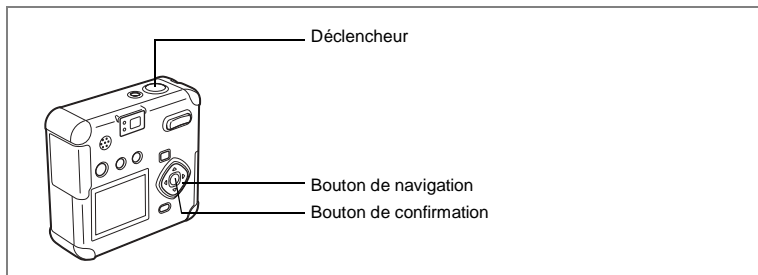

4

Prise de vue

Mode programme

En mode programme (P), vous pouvez définir toutes les fonctions et prendre des photos.

1 Pressez le bouton de navigation (3) en mode capture.

Le sélecteur de mode virtuel apparaît.

2 Appuyez sur le bouton de navigation (4/5) pour sélectionner [P].

3 Pressez le bouton de confirmation.

L'appareil est prêt à photographier.

4 Réglez les fonctions que vous souhaitez utiliser.

Reportez-vous à "Réglage des fonctions de capture" (p.36-p.49) pour obtenir les instructions complètes.

5 Pressez le déclencheur.

La photo est prise.

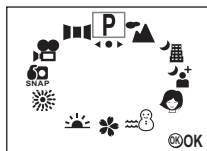

Prise de vue images fixes 1 p.24

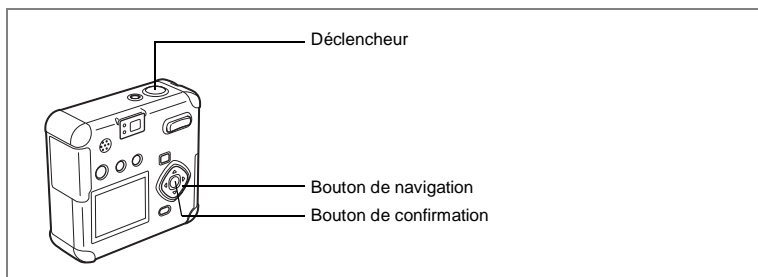

Mode photo

Vous pouvez adapter vos réglages en fonction de la situation.

Mode photo

L'appareil offre 9 modes.

H	Paysage	Améliore vos photos de paysages.
/	Mode scène de nuit	Vous permet de prendre des sujets faiblement éclairés comme les scènes de nuit.
&	Portrait de nuit	Vous permet d'effectuer des portraits avec un éclairage faible.
J	Portrait	Améliore vos portraits.
L	Surf et neige	Améliore les photos que vous prenez avec des arrière-plans éblouissants (bords de mer ou montagnes enneigées par exemple).
I	Fleur	Améliore vos photos de fleurs.
K	Coucher de soleil	Excellents résultats sur des photos de couchers ou de levers de soleil.
.	Feux d'artifice	Améliore vos photos de feux d'artifice.
:	Mode instantané	Améliore vos photos instantanées.

1 Pressez le bouton de navigation (3) en mode capture.

Le sélecteur de mode virtuel apparaît.

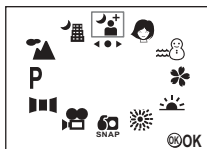
2 Appuyez sur le bouton de navigation (4/5) pour sélectionner le mode d'affichage souhaité.**3 Pressez le bouton de confirmation.**

Le mode programme résultats est sélectionné.

4 Pressez le déclencheur.

La photo est prise.



En mode photo, la correction d'exposition, la saturation, le contraste, la netteté et la balance des blancs sont automatiquement réglés sur les valeurs optimales pour chaque mode. (Vous pouvez les modifier.)



Pour éviter tout mouvement de l'appareil en modes scène de nuit, portrait de nuit, coucher de soleil ou feux d'artifice, il est recommandé de fixer l'appareil sur un pied.

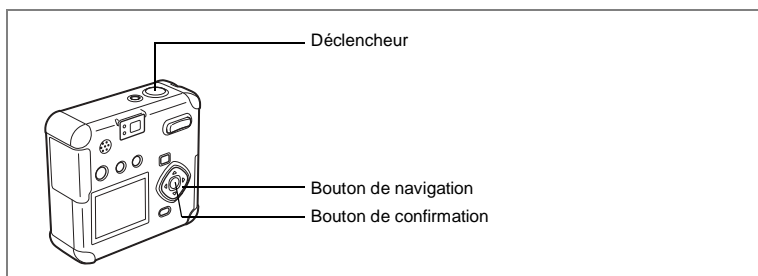

Prise de vue panoramique (Mode assistance panoramique)

Le logiciel inclus (ACDSee™) permet d'assembler facilement plusieurs images de façon à créer une photo panoramique. Il suffit de positionner les bords des images prises en mode assistance panoramique et de les assembler pour créer une image panoramique.

- 1** **Pressez le bouton de navigation (3) en mode capture.**
Le sélecteur de mode virtuel apparaît.
- 2** **Appuyez sur le bouton de navigation (4 5) pour sélectionner [F (Assistance panoramique)].**
- 3** **Pressez le bouton de confirmation.**
- 4** **Sélectionnez le sens d'assemblage à l'aide du bouton de navigation.**

4 assemble les images à gauche.

5 assemble les images à droite.

2 assemble les images en haut.

3 assemble les images en bas.

L'explication ci-après suppose que 5 est sélectionné.

- 5** **Prenez la première photographie.**

Pour cela, pressez le déclencheur. Le bord droit de l'image est affiché en transparence à gauche du moniteur ACL.



6 Déplacez l'appareil vers la droite et prenez la deuxième photo.

Répétez la procédure ci-dessus pour prendre la troisième photo et les suivantes.

7 Pressez le bouton de confirmation.

L'écran revient à l'étape 4.

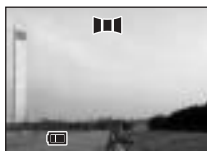

Pour annuler le mode assistance panoramique, passez à un autre mode.



- L'appareil ne peut pas assembler les images. Pour ce faire, utilisez le logiciel panoramique ACDSee inclus avec l'appareil. Pour plus de détails sur l'assemblage des images panoramiques, reportez-vous au manuel de branchement à l'ordinateur fourni séparément.
- Les prises de vue en continu et par intervalles ne sont pas possibles en mode assistance panoramique.
- Vous avez besoin d'un ordinateur équipé de Windows pour assembler les images panoramiques. (Le logiciel fourni n'est pas compatible avec Macintosh.)

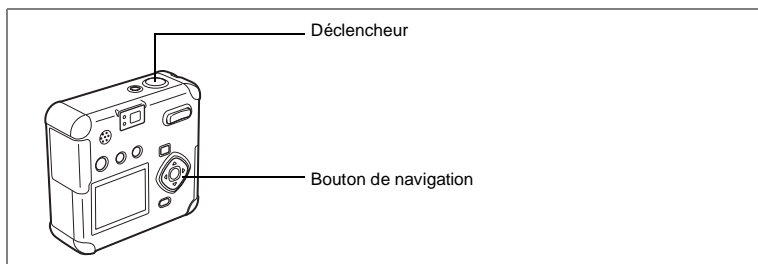

e Picture Mode

Prise de vue en continu (prise de vue en continu/prise de vue multiple en continu)

Les photos sont prises en continu tant que le déclencheur est pressé.
Les fonctions prise de vue en continu et prise de vue multiple en continu sont disponibles.

a j	Prise de vue en continu	Les images sont capturées, traitées et enregistrées une par une.
a _	Prise de vue multiple en continu	Les vues sont prises par quatre, mais sauvegardées sous la forme d'une seule image.

1 Appuyez sur le bouton de navigation (2) pour afficher a j ou a _ sur le moniteur ACL.

2 Pressez le déclencheur.

Les photos sont prises en continu tant que le déclencheur est pressé.

L'enregistrement s'arrête au relâchement du déclencheur.



Lecture des images fixes 1 p.26



- Vous pouvez poursuivre la prise de vue jusqu'à ce que la carte mémoire SD/MultiMediaCard soit pleine.
- L'intervalle entre les prises de vue en continu diffère selon les réglages de pixels enregistrés et du niveau de qualité.



- Le flash ne se décharge pas en mode prise de vue en continu ou prise de vue multiple en continu.
- Les fonctions prise de vue en continu et prise de vue multiple en continu ne peuvent pas être utilisées en mode séquences vidéo, assistance panoramique, scène de nuit, portrait de nuit ou feux d'artifice.



Bouton de navigation

Bouton de confirmation

Bouton MENU

e Picture Mode

Prise de vue à des intervalles fixes (Prise de vue par intervalles)

4

Prise de vue

Dans ce mode, les images sont prises automatiquement à un intervalle fixe.

1 Appuyez sur le bouton de navigation (2) pour afficher K sur le moniteur ACL.

2 Pressez le déclencheur.

La prise de vue par intervalles commencera avec les réglages suivants.

- Intervalle 00min10sec
- Nombre de vues 02
- Départ 00hr00min

Une fois la prise de vue terminée, l'appareil s'éteint automatiquement.

Réglage de l'intervalle, du nombre de vues et du départ

1 Appuyez sur le bouton MENU en mode capture.

Le menu [A Param. Capture] apparaît.

2 Sélectionnez [Intervalle] à partir du menu [A Param. capture].

3 Pressez le bouton de navigation (5).

Le menu Prise de vue par intervalles s'affiche et [Intervalle] est sélectionné.

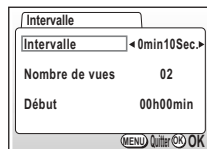

4 Définissez l'intervalle.

1. Pressez le bouton de navigation (5).
2 3 s'affichent au-dessus et en dessous du nombre de minutes.
2. Utilisez le bouton de navigation (2 3) pour changer le nombre de minutes, puis pressez le bouton de navigation (5).
2 3 s'affichent au-dessus et en dessous du nombre de secondes.
3. Utilisez le bouton de navigation (2 3) pour changer le nombre de secondes, puis pressez le bouton de navigation (5).
4. Pressez le bouton de navigation (3).
Le cadre se déplace sur [Nombre de vues].

5 Utilisez le bouton de navigation (4 5) pour changer le nombre de photos, puis pressez le bouton de navigation (3).

Le cadre se déplace sur [Début].

6 Réglez le départ de la prise de vue.

1. Pressez le bouton de navigation (5).
2 3 s'affichent au-dessus et en dessous du nombre d'heures.
2. Utilisez le bouton de navigation (2 3) pour changer le nombre d'heures, puis pressez le bouton de navigation (5).
2 3 s'affichent au-dessus et en dessous du nombre de minutes.
3. Utilisez le bouton de navigation (2 3) pour changer le nombre de minutes, puis pressez le bouton de navigation (5).

7 Pressez 2 fois le bouton de confirmation.

Lecture des images fixes 1 p.26



- La prise de vue par intervalles peut être réglée à des intervalles compris entre 10 secondes et 4 minutes par unités d'1 seconde et des intervalles compris entre 4 minutes et 99 minutes par unités d'1 minute. Il est impossible de définir des intervalles inférieurs à 10 secondes.
- Le nombre de photographies peut être défini dans les limites de 2 à 99 photos.
- Le départ peut être défini de 0 minute à 23 h 59 min par unités d'1 minute.
- Si le départ est défini à 0 minute, la première photo sera prise dès la pression sur le déclencheur.
- Si vous appuyez sur l'interrupteur général de mise sous tension pendant la mise en attente, le nombre de photos et l'intervalle restants seront affichés sur le moniteur ACL. Si vous appuyez sur le bouton MENU, le message « Finir prise de vue par intervalles ? » apparaîtra. Pour annuler la prise de vue par intervalles, appuyez sur le bouton de confirmation.
- Si il n'y a plus d'espace sur la carte mémoire SD/MultiMediaCard, la prise de vue par intervalles s'arrête et l'appareil se met automatiquement hors tension.



La prise de vue par intervalles n'est pas disponible en mode séquences vidéo ou assistance panoramique.

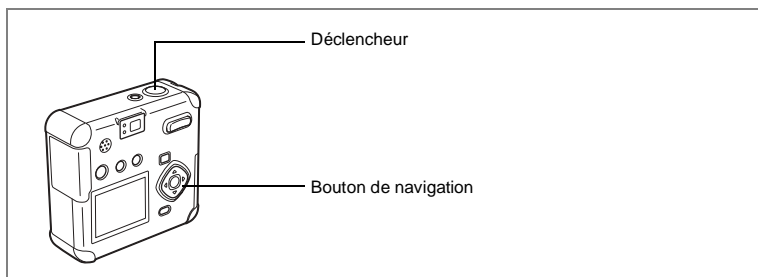

e Picture Mode C F

Utilisation du retardateur

Le déclenchement intervient 10 secondes après la pression du déclencheur.

1 Appuyez sur le bouton de navigation (2) pour afficher g sur le moniteur ACL.

2 Pressez le déclencheur.

Le retardateur est activé et le témoin du retardateur s'allume. La photo est prise environ 3 secondes après le début du clignotement du témoin du retardateur.



- Le nombre de secondes avant que la photo ne soit prise s'affichera sur le moniteur ACL.
- Le fait d'appuyer sur le bouton de navigation ou sur le bouton MENU pendant le décompte annulera le retardateur.

Lecture des images fixes 1 p.26

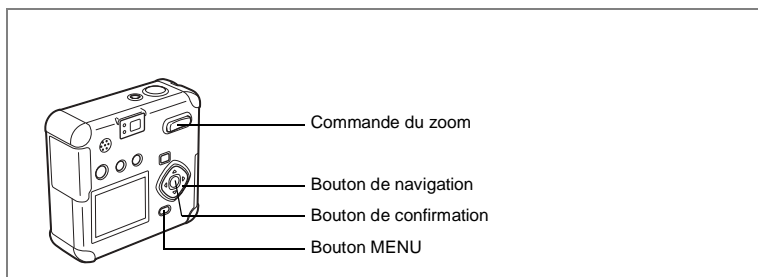

e Picture Mode F

Utilisation du zoom

Vous pouvez utiliser le zoom pour prendre des photos en mode télé ou grand angle.

1 Pressez la commande du zoom en mode capture.

X Télé : agrandit la taille du sujet.

VV Grand angle : réduit la taille du sujet.

Si la fonction du zoom numérique est désactivée, le zoom optique permet d'agrandir l'image jusqu'à 2,8 fois.

Si la fonction du zoom numérique est activée, vous pouvez agrandir l'image jusqu'à 11,2 fois.

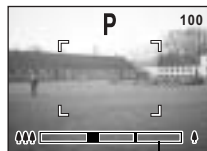

Barre zoom

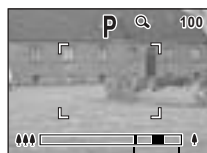

Plage du zoom

Sauvegarde de la position du zoom 1 p.68

Activation de la fonction du zoom numérique

1 Appuyez sur le bouton MENU en mode capture.

Le menu [A Param. Capture] apparaît.

2 Pressez le bouton de navigation (3) pour sélectionner [Zoom numérique].

3 Sélectionnez Oui à l'aide du bouton de navigation (5).

4 Pressez le bouton de confirmation.

L'appareil est prêt à photographier.

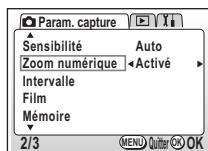

Sauvegarde du réglage de la fonction du zoom numérique 1 p.68

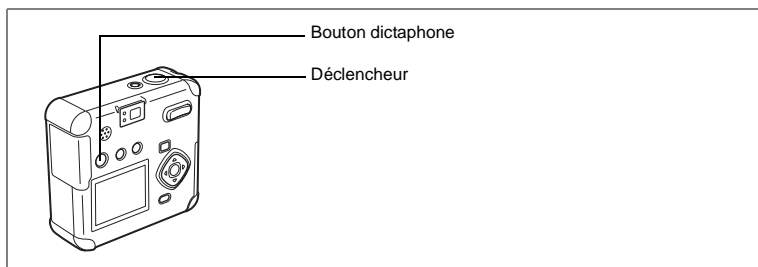

Enregistrement de son (mode dictaphone)

Ce mode permet d'enregistrer du son. Le temps d'enregistrement est indiqué sur le moniteur ACL en fonction de l'espace disponible sur la carte mémoire SD/MultiMediaCard.

1 **Pressez le bouton \bigcirc en mode capture.**

Le temps d'enregistrement est indiqué sur le moniteur ACL.

1. Temps restant 2. Temps d'enregistrement

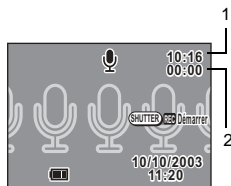

2 **Pressez le déclencheur.**

L'enregistrement démarre. \bigcirc clignote pendant l'enregistrement.

3 **Pressez le déclencheur.**

L'enregistrement s'arrête. Le temps d'enregistrement disponible restant s'affiche.

Lecture du son 1 p.76



Le son est enregistré sous la forme d'un fichier WAVE mono (méthode PCM).

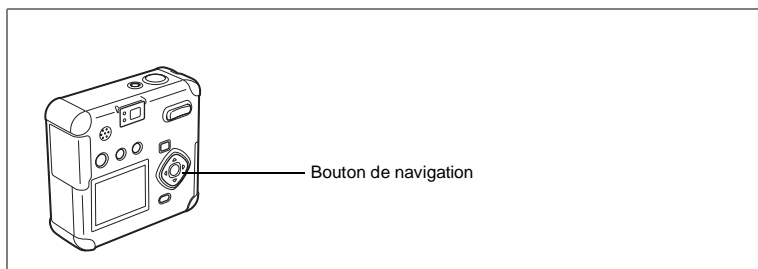

e Picture Mode C F

Correction d'exposition

Utilisez la correction EV lorsque vous souhaitez intentionnellement surexposer (éclaircir) ou sous-exposer (assombrir) votre image.

1 **Pressez le bouton de navigation (4 5) en mode capture.**

- 5 règle l'exposition pour surexposer (côté +),
- 4 règle l'exposition pour sous-exposer (côté -).

Le réglage de la correction EV apparaît sur le moniteur ACL.



Lorsque vous appuyez une fois sur le bouton de navigation (4 5) ou lorsque vous affectez la valeur ± 0 à ce réglage, l'affichage disparaît en deux secondes.

Sauvegarde du réglage de la correction d'exposition 1 p.68

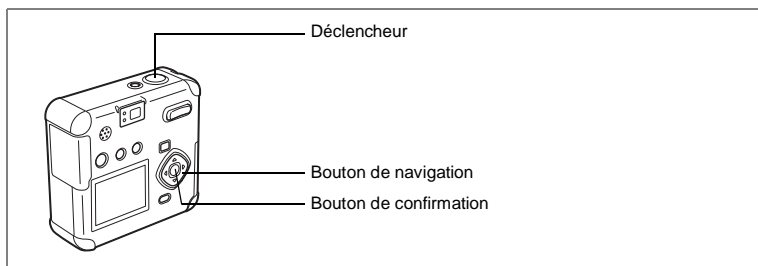

Prise de vue en vidéo (Mode séquences vidéo)

Vous pouvez réaliser des séquences vidéo. Le temps d'enregistrement disponible pour une séquence vidéo apparaît dans l'angle supérieur droit du moniteur ACL. Le son peut être enregistré simultanément.

En mode séquences vidéo, vous pouvez régler les pixels enregistrés sur 320x240 ou 160x120. 1 p.65

1 Pressez le bouton de navigation (3) en mode capture.

Le sélecteur de mode virtuel apparaît.

2 Pressez le bouton de navigation (4 5) pour sélectionner [C (Film)].

3 Pressez le bouton de confirmation.

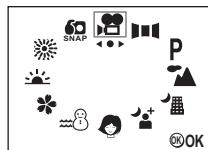

1 Icône de flash coupé

2 Icône du mode séquences vidéo

3 Temps d'enregistrement

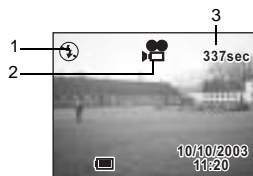

4 Pressez le déclencheur.

L'enregistrement commence.

Vous pouvez modifier la taille de l'image à l'aide de la commande du zoom.

× Agrandit la taille du sujet.

∨ Réduit la taille du sujet.

5 Pressez le déclencheur.

L'enregistrement s'arrête. Le temps d'enregistrement disponible restant s'affiche.

Enregistrement par maintien du déclencheur enfoncé

Si vous maintenez le déclencheur enfoncé pendant au moins une seconde, l'appareil procède à l'enregistrement tant que le bouton est enfoncé. L'enregistrement s'arrête lorsque vous relâchez le déclencheur.

Lecture des séquences vidéo 1 p.73



- Le flash ne se déclenche pas en mode séquences vidéo.
- Les prises de vue en continu et par intervalles ne sont pas possibles en mode séquences vidéo.
- La mise au point est fixe en mode séquences vidéo.
- Lors de la prise de vue en mode séquences vidéo, seul le zoom numérique peut être actionné.

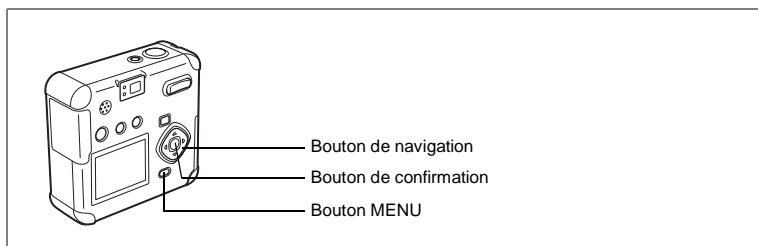

C

Changement du réglage des pixels enregistrés en mode séquences vidéo

En mode séquences vidéo, vous pouvez régler le nombre de pixels enregistrés sur 320×240 ou 160×120 (résolution).

Plus le nombre de pixels est important, plus la taille de l'image est importante et le temps d'enregistrement écourté.

- 1 Appuyez sur le bouton MENU en mode capture.**
Le menu [A Param. Capture] apparaît.
- 2 Sélectionnez [Film] dans le menu [A Param. capture].**
- 3 Pressez le bouton de navigation (5).**
L'écran de configuration des séquences vidéo s'affiche.
- 4 Modifiez les pixels enregistrés à l'aide du bouton de navigation (4 5).**

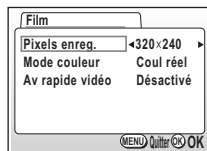

- 5 Pressez 2 fois le bouton de confirmation.**
L'appareil est prêt à enregistrer une séquence vidéo.

Enregistrement de séquences vidéo 1 p.63

4

Prise de vue



Bouton de navigation
Bouton de confirmation
Bouton MENU

C

Changement du réglage du mode couleur en enregistrement de séquences vidéo

4 Vous pouvez enregistrer votre séquence vidéo en utilisant l'un des trois réglages couleur : couleurs réelles, noir et blanc, sépia.

- 1 Appuyez sur le bouton MENU en mode capture.**
Le menu [A Param. Capture] apparaît.
- 2 Sélectionnez [Film] dans le menu [A Param. capture].**
- 3 Pressez le bouton de navigation (5).**
L'écran de configuration des séquences vidéo s'affiche.
- 4 Sélectionnez [Mode couleur] à l'aide du bouton de navigation (3).**

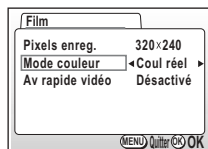

- 5 Pressez le bouton de navigation (4/5) pour changer le mode couleur.**
- 6 Pressez 2 fois le bouton de confirmation.**
L'appareil est prêt à enregistrer une séquence vidéo.

Enregistrement de séquences vidéo 1 p.63

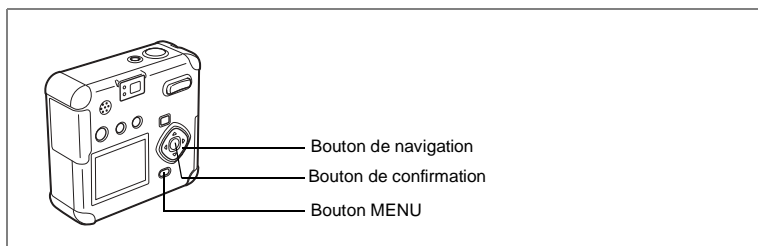

C

Réalisation de séquences vidéos en avance rapide (Av rapide vidéo)

Ce mode vous permet de réaliser des séquences vidéo à une fréquence de prise de vue retardée de manière à ce que l'action semble accélérée lors de la lecture.

4

Prise de vue

- 1 Appuyez sur le bouton MENU en mode capture.**
Le menu [A Param. Capture] apparaît.
- 2 Sélectionnez [Film] dans le menu [A Param. capture].**
- 3 Pressez le bouton de navigation (5).**
L'écran de configuration des séquences vidéo s'affiche.
- 4 Pressez le bouton de navigation (3) pour sélectionner [Av rapide vidéo].**
- 5 Pressez le bouton de navigation (4 5) pour sélectionner [Arrêt(x1)], [x2], [x5], [x10], [x20], [x50] ou [x100].**
- 6 Pressez 2 fois le bouton de confirmation.**

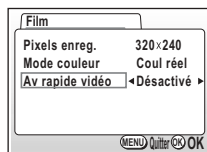

Enregistrement de séquences vidéo 1 p.63



- Le réglage normal pour les séquences vidéo est Arrêt (x1) (15 vues par seconde). Si x2 ou x5 est sélectionné, le nombre d'images enregistrées par seconde est réduit respectivement de 1/2 ou 1/5.
- Étant donné que les séquences vidéo sont normalement lues à la fréquence de 15 vues par seconde, les séquences réalisées à x2 sont lues deux fois plus vite et celles réalisées à x5 sont lues cinq fois plus vite.
- Le son ne peut pas être enregistré.

Sauvegarde des réglages

Sauvegarde des éléments du menu (Mémoire)

Vous pouvez choisir de sauvegarder les valeurs définies lors de la mise hors tension de l'appareil. Si vous sélectionnez Oui, l'appareil sauvegarde les réglages en vigueur juste avant la mise hors tension. Si vous sélectionnez Arrêt, les réglages reprennent leurs valeurs par défaut lors de la mise hors tension.

Paramètre	Description	Réglage par défaut
Flash	Sauvegarde le réglage du mode flash sélectionné avec le bouton.	O
Balance blancs	Sauvegarde les réglages de la balance des blancs dans le menu Param. Capture	P
Correction d'exposition	Sauvegarde les réglages de la correction d'exposition.	P
Zoom numérique	Sauvegarde les réglages du zoom numérique dans le menu Param. Capture	O
Mesure AE	Sauvegarde les réglages de la mesure AE dans le menu Param. Capture	P
Sensibilité	Sauvegarde les réglages de la sensibilité dans le menu Param. Capture	P
Mode mise au point	Sauvegarde les réglages du mode centre.	P
Position zoom	Sauvegarde les réglages de la position du zoom.	P
Position MP manuelle	La position de la mise au point réglée en MP manuelle est sauvegardée.	P
Fichier n°	Sauvegarde les numéros des fichiers. La numérotation se poursuit même après le changement de la carte SD/MultimediaCard.	O



- Les éléments du menu non inclus dans Mémoire sont sauvegardés avec les réglages sélectionnés sur les menus pour chaque fonction.
- Les positions du zoom définies dans la plage de zoom numérique ne seront pas sauvegardées même si Oui est affecté à Position zoom dans Mémoire.

- 1** Appuyez sur le bouton MENU en mode capture.
- 2** Sélectionnez [Mémoire] à l'aide du bouton de navigation (2/3).

- 3** Pressez le bouton de navigation (5).

Le menu Mémoire apparaît.

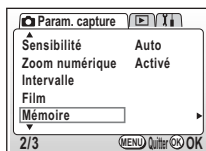

- 4** Appuyez sur le bouton de navigation (2/3) pour sélectionner l'élément.

- 5** Appuyez sur le bouton de navigation (4/5) pour sélectionner O (Oui) ou P (Arrêt).

- 6** Pressez 2 fois le bouton de confirmation.

L'appareil est prêt à photographier.

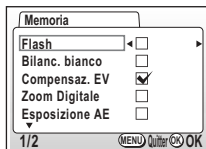

Lecture/Suppression

Lecture des images



Commande du zoom/f /y

Bouton de navigation

Lecture des images fixes

Reportez-vous à “Lecture des images” (p.26) et
“Lecture des images précédentes ou suivantes” (p.26).

5

Lecture zoom

Il est possible d'afficher les images avec des grossissements atteignant jusqu'à 8x.
Les instructions du moniteur ACL vous guident dans cette opération de grossissement.

1 Accédez au mode lecture et choisissez l'image que vous désirez grossir à l'aide du bouton de navigation (4 5).

2 Pressez x /y sur la commande du zoom/ f /y .

L'image est agrandie (de 1 à 8 fois). Chaque action sur la commande grossit davantage l'image.

• **Lorsque l'image grossie est affichée à l'écran, il est possible d'effectuer les opérations suivantes.**

Bouton de navigation (2 3 4 5) Déplace la position de grossissement.

Commande du zoom/f /y (x) Agrandit la taille de l'image.

Commande du zoom/f /y (v) Réduit la taille de l'image.

Bouton de confirmation Active et désactive les repères.

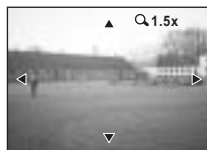

3 Pressez le bouton de confirmation.

La lecture zoom est désactivée.



Si vous avez répondu Oui à [Zoom rapide] dans le menu [B Préférences], lorsque vous appuyez sur (x /y) à l'étape 2, l'image est grossie 8 fois.



Il n'est pas possible de grossir les séquences vidéo.

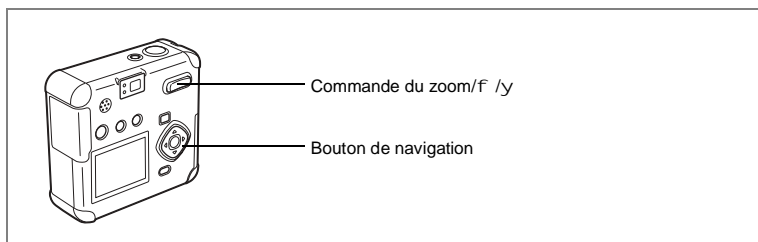

Affichage neuf images

Il est possible d'afficher neuf images à la fois.

- 1 Accédez au mode lecture et choisissez l'image que vous désirez positionner au centre à l'aide du bouton de navigation (4/5).**
- 2 Pressez \surd/f sur la commande du zoom/f /y .**

L'appareil affiche 9 images, l'image sélectionnée se trouvant au centre.

Choisissez une image à l'aide du bouton de navigation

(2 3 4 5). Lorsque au moins 10 images ont été enregistrées, si vous appuyez sur le bouton de navigation (5) alors que l'image inférieure droite est sélectionnée, les 9 images suivantes seront affichées. Si vous appuyez sur le bouton de navigation (4) alors que l'image supérieure gauche est sélectionnée, les 9 images précédentes seront affichées. De même, si vous appuyez sur le bouton de navigation (2) alors qu'une image de la rangée supérieure est sélectionnée, les 9 images précédentes seront affichées et si vous appuyez sur le bouton de navigation (3) alors qu'une image de la rangée inférieure est sélectionnée, les 9 images suivantes seront affichées.



Écran de sélection

- 3 Pressez le bouton de confirmation.**

L'écran affiche uniquement l'image sélectionnée.

L'appareil affiche le premier photogramme en cas de séquence vidéo.



Les fichiers sonores sont affichés avec \circ .

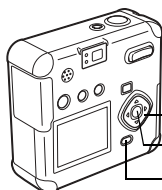

- Bouton de navigation
- Bouton de confirmation
- Bouton MENU

Utilisation du diaporama pour une lecture en continu

Vous avez la possibilité de lire toutes les images de la carte mémoire SD/MultiMediaCard en continu.

1 Accédez au mode lecture et choisissez l'image à partir de laquelle vous souhaitez lancer le diaporama à l'aide du bouton de navigation (4 5).

2 Appuyez sur le bouton MENU.

Le menu [Lecture] apparaît.

3 Sélectionnez [Diaporama] à l'aide du bouton de navigation (3).

4 Utilisez le bouton de navigation (4 5) pour modifier l'intervalle d'affichage.

Choisissez parmi les valeurs suivantes : 3 s, 5 s, 10 s, 20 s ou 30 s.

5 Pressez le bouton de confirmation.

L'appareil affiche les images en fonction de l'intervalle défini entre chaque vue.

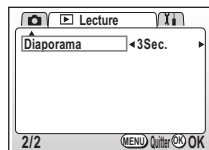

- Si vous pressez le bouton de navigation ou n'importe quel bouton tel que MENU durant la lecture en continu, le diaporama s'interrompt.
- Pressez n'importe quel bouton pour relancer le diaporama.
- Les séquences vidéo et les images associées à un message vocal seront lues jusqu'à la fin avant que l'image suivante ne soit lue, indépendamment de l'intervalle de lecture défini.

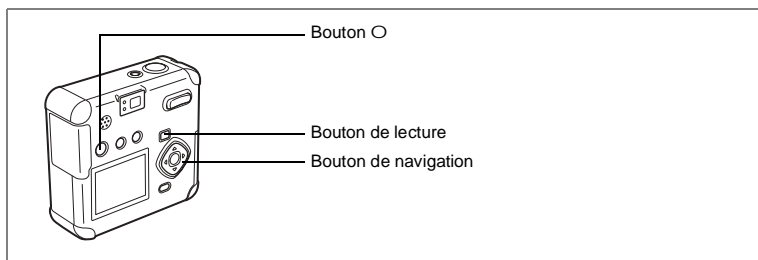

Lecture des séquences vidéo

L'appareil vous permet de visualiser des séquences vidéo. Les instructions du moniteur ACL facilitent l'utilisation de cette fonction. Le son est lu en même temps.

1 Accédez au mode lecture et choisissez la séquence vidéo que vous désirez afficher à l'aide du bouton de navigation (4 5).

2 Pressez le bouton de navigation (2).

La lecture démarre.

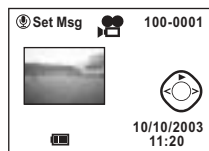

• **En mode lecture, il est possible d'effectuer les opérations suivantes.**

- | | |
|---------------------------|----------------------------------|
| Bouton de navigation (4) | Lecture arrière |
| Bouton de navigation (5) | Lecture avant |
| Bouton de navigation (2) | Marque une pause dans la lecture |
| Commande du zoom/f /y (x) | Augmente le volume |
| Commande du zoom/f /y (∨) | Réduit le volume |

• **Lorsque l'appareil est sur pause, il est possible d'effectuer les opérations suivantes.**

- | | |
|--------------------------|---------------------------------------|
| Bouton de navigation (4) | Lecture arrière vue par vue |
| Bouton de navigation (5) | Lecture avant vue par vue |
| Bouton de navigation (2) | Annule la pause (La lecture reprend.) |

3 Pressez le bouton de navigation (3).

La lecture s'arrête.

4 Appuyez sur le bouton de lecture.

L'appareil revient en mode capture.

Ajout d'un message vocal

Vous pouvez ajouter un message vocal à une image enregistrée.

- 1 Accédez au mode lecture et choisissez l'image à laquelle vous souhaitez ajouter un message vocal à l'aide du bouton de navigation (4 5).**

Si l'image ne comporte pas de message vocal, l'écran d'enregistrement d'un message vocal s'affiche sur le moniteur ACL.



- 2 Pressez le bouton O.**
L'enregistrement démarre.
- 3 Pressez le bouton O.**
L'enregistrement s'arrête.
- 4 Pressez le bouton de navigation (3).**
Le message vocal enregistré est lu.
- 5 Pressez le bouton de navigation (3).**
La lecture s'arrête.



- Un message vocal ne peut pas être ajouté à des images protégées (Z).
- Les images avec un message vocal sont signalées par U sur le moniteur ACL.

Enregistrement d'un message vocal

Un message vocal ajouté à une image peut être réglé comme un message vocal normal. Le bouton  clignote pour signaler l'enregistrement du message vocal.

1 **Pressez le bouton MENU en mode lecture.**
Le menu du mode lecture apparaît.

2 **Sélectionnez [Message lecture] depuis le menu Lecture.**

3 **Pressez le bouton de navigation (5).**
L'écran d'enregistrement du message vocal apparaît.

4 **Pressez le bouton de navigation (4 5) pour sélectionner l'image à associer au message vocal.**

5 **Pressez le bouton de confirmation.**

Le message vocal est défini et l'appareil se met hors tension.



Ajout d'un message vocal 1 p.74

Lecture d'un message vocal

Vous avez la possibilité de lire un message vocal.

1 **Pressez le bouton .**
L'image apparaît et le message vocal est lu.



- Pour revenir aux opérations normales au cours des réglages afférents à l'enregistrement vocal, mettez l'appareil sous tension. Mettez à nouveau l'appareil hors tension pour passer à l'enregistrement vocal proprement dit.
- Pour passer de l'enregistrement d'un message vocal au mode capture, mettez l'appareil photo hors tension puis à nouveau sous tension.



Bouton de lecture

Bouton de navigation

Lecture du son

Vous pouvez lire l'enregistrement que vous venez de faire en mode enregistreur vocal.

1 Accédez au mode lecture et choisissez l'enregistrement que vous désirez écouter à l'aide du bouton de navigation (4 5).

2 Pressez le bouton de navigation (2).

La lecture démarre.

Lecture

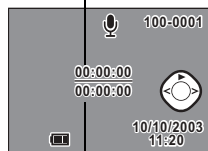

Durée

• **En mode lecture, il est possible d'effectuer les opérations suivantes.**

- | | |
|---------------------------|--------------------------------------|
| Bouton de navigation (4) | Rembobine puis lit le son enregistré |
| Bouton de navigation (5) | Avance puis lit le son enregistré |
| Commande du zoom/f /y (x) | Augmente le volume |
| Commande du zoom/f /y (v) | Réduit le volume |

3 Pressez le bouton de navigation (3).

La lecture s'arrête.

4 Appuyez sur le bouton de lecture.

L'appareil revient en mode capture.

Suppression d'images

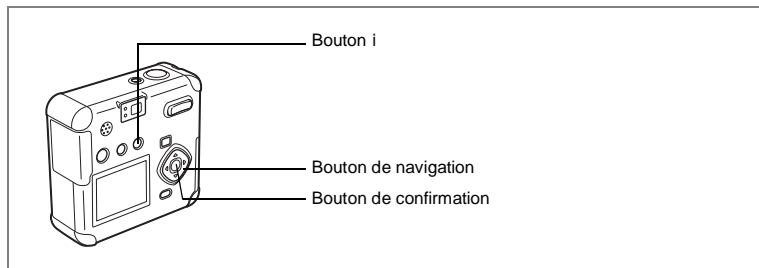

Suppression d'une image

- 1 Accédez au mode lecture et choisissez l'image que vous désirez supprimer à l'aide du bouton de navigation (4 5).**
- 2 Appuyez sur le bouton i .**
L'écran Supprimer s'affiche.
- 3 Sélectionnez [Supprimer] à l'aide du bouton de navigation (2).**
- 4 Pressez le bouton de confirmation.**



- Il est également possible de supprimer des images pendant l'affichage immédiat (p.25).
- Il est impossible d'effacer les images protégées (Z).

Suppression d'un message vocal

Si une image est associée à un message vocal (ce qui est signalé par U), vous pouvez supprimer le message vocal tout en conservant l'image.

- 1 Accédez au mode lecture et choisissez l'image avec le message vocal que vous désirez supprimer à l'aide du bouton de navigation (4 5).**
- 2 Appuyez sur le bouton i .**
L'écran Supprimer son apparaît.
- 3 Sélectionnez [Supprimer son] à l'aide du bouton de navigation (2).**
- 4 Pressez le bouton de confirmation.**



Sélectionnez [Supprimer] à l'étape 3 ci-dessus pour supprimer à la fois l'image et le message vocal.

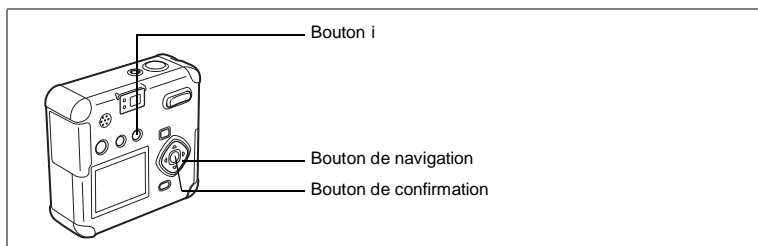

Suppression de toutes les images

Il est possible de supprimer simultanément l'ensemble des images et du son.



- Une fois supprimées, les images/sons sont définitivement perdus.
- Il est impossible de supprimer les images/sons protégés.

1 Accédez au mode lecture et pressez deux fois le bouton **i** .

L'écran de suppression de l'ensemble des images/sons apparaît.

2 Sélectionnez [Supprimer tout] à l'aide du bouton de navigation (2).

3 Pressez le bouton de confirmation.



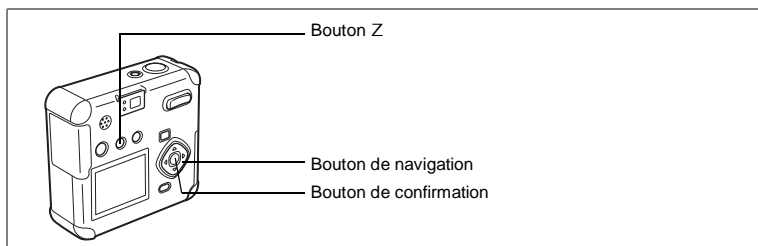

Protection des images contre l'effacement (Protéger)

Il est possible de prévenir toute suppression d'image/de son accidentelle.

- 1 Accédez au mode lecture et choisissez l'image ou le son que vous désirez protéger à l'aide du bouton de navigation (4 5).**
- 2 Appuyez sur le bouton Z .**
L'écran Protéger s'affiche.
- 3 Sélectionnez [Protéger] à l'aide du bouton de navigation (2).**
- 4 Pressez le bouton de confirmation.**



- Sélectionnez [Ôter la protection] à l'**étape 3** ci-dessus pour annuler le réglage de la protection.
- Z apparaît au cours de la lecture d'images et de sons protégés.

Protéger tous les sons/images

Vous pouvez protéger l'ensemble des images/sons de toute suppression accidentelle.

- 1 Accédez au mode lecture.**
- 2 Appuyez deux fois sur le bouton Z .**
L'écran Protéger ttes images & sons apparaît.
- 3 Sélectionnez [Protéger] à l'aide du bouton de navigation (2).**
- 4 Pressez le bouton de confirmation.**



Sélectionnez [Ôter la protection] à l'**étape 3** ci-dessus pour annuler le réglage de la protection sur l'ensemble des images/sons.



Même les images/sons protégés seront supprimés en cas de formatage de la carte mémoire SD/MultiMediaCard.

Visualisation des images sur un écran TV

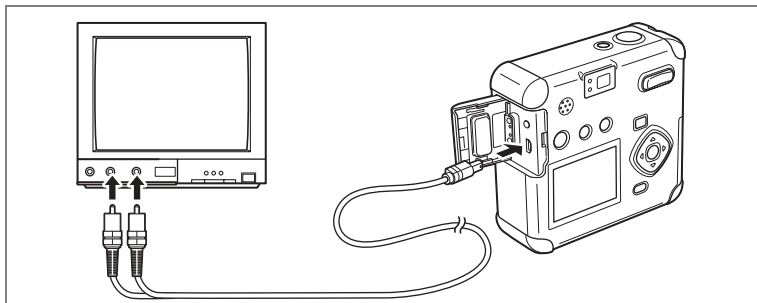

Le câble AV vous permet de visualiser vos images sur un écran de téléviseur ou tout autre équipement à l'aide d'un connecteur IN vidéo. Veillez à ce que le téléviseur et l'appareil soient tous les deux hors tension avant d'effectuer le branchement.

- 1** Ouvrez le cache des ports de l'appareil et connectez le câble AV.
- 2** Branchez la fiche audio (blanche) et la fiche vidéo (jaune) du câble AV dans la prise d'entrée audio (blanche) et la prise d'entrée vidéo (jaune) du téléviseur.
- 3** Mettez le téléviseur et l'appareil sous tension.

Sélection du système de sortie vidéo 1 p.99



Le moniteur ACL doit être mis hors tension avant la connexion appareil/téléviseur. Il est recommandé d'utiliser l'adaptateur secteur (optionnel) en cas d'utilisation prolongée de l'appareil. Reportez-vous au mode d'emploi de l'adaptateur.

Réglage de l'impression (DPOF)

Les images sauvegardées sur la carte mémoire SD/MultiMediaCard peuvent être imprimées sur une imprimante compatible DPOF (Digital Print Order Format) ou dans un laboratoire photo.

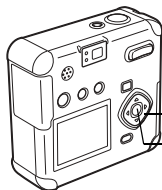

Bouton de navigation

Bouton de confirmation

5

Impression d'images individuelles

Lecture/Suppression

Pour chaque image, procédez aux réglages suivants :

Nombre d'exemplaires : sélectionnez le nombre d'exemplaires (99 maximum).

Permet de faire apparaître ou non la date sur l'impression.

1 Accédez au mode lecture puis sélectionnez l'image pour laquelle vous souhaitez définir les réglages DPOF à l'aide du bouton de navigation (4 5).

2 Pressez le bouton de navigation (2).

L'écran DPOF s'affiche.



3 Utilisez le bouton de navigation (4 5) pour sélectionner le nombre d'exemplaires puis pressez le bouton de navigation (3).

Le cadre se déplace sur [Date].



4 Sélectionnez soit O (Oui), soit P (Arrêt) à l'aide du bouton de navigation (4 5) pour l'impression de la date.

O: La date est imprimée.

P: La date n'est pas imprimée.

5 Pressez le bouton de confirmation.

Les impressions sont effectuées selon les réglages définis.



- Si les réglages DPOF ont déjà été effectués pour une image, le nombre d'exemplaires déterminé précédemment et le réglage de la date Oui/Arrêt s'affiche.
- Pour annuler les réglages DPOF, affectez au nombre d'exemplaires la valeur 00 et pressez le bouton de confirmation.



- Il est impossible d'effectuer des réglages DPOF sur les séquences animées.
- La date peut ne pas être imprimée sur les images selon l'imprimante ou le laboratoire photo même si les réglages DPOF sont effectués.



Bouton de navigation
Bouton de confirmation

Impression de toutes les images

- 1 Accédez au mode lecture et pressez le bouton de navigation (2).**
L'écran DPOF s'affiche.
- 2 Pressez le bouton de navigation (2).**
L'écran DPOF [Ttes images] apparaît.
- 3 Utilisez le bouton de navigation (4 5) pour sélectionner le nombre d'exemplaires.**
Vous pouvez imprimer jusqu'à 99 exemplaires.
- 4 Pressez le bouton de navigation (3).**
- 5 Sélectionnez soit O (Oui), soit P (Arrêt) à l'aide du bouton de navigation (4 5) pour l'impression de la date.**

O : La date est imprimée.

P : La date n'est pas imprimée.

- 6 Pressez le bouton de confirmation.**

Les impressions sont effectuées selon les réglages définis.



- Si des réglages sont effectués pour imprimer toutes les images, les réglages afférents aux images individuelles seront annulés.
- Lorsque vous indiquez le nombre d'exemplaires dans les réglages DPOF, le nombre s'applique à toutes les images. Avant l'impression, vérifiez si le nombre est correct.
- Il est impossible d'effectuer des réglages DPOF sur les séquences animées.
- Pour annuler les réglages DPOF, affectez au nombre d'exemplaires de toutes les images la valeur 00.

Édition/réglages

Édition images

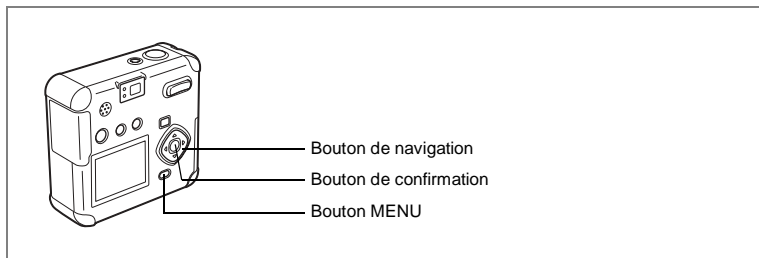

Changement de la taille de l'image

En modifiant la taille et la qualité d'une image sélectionnée, le fichier sera moins volumineux que l'original. Une fois la taille modifiée, l'image peut être enregistrée comme nouvelle image ou remplacer l'image initiale.

- 1 Appuyez sur le bouton MENU.**
- 2 Pressez le bouton de navigation (5).**
Le menu [Q Lecture] apparaît.
- 3 Sélectionnez [Redéfinir] à l'aide du bouton de navigation (23).**
- 4 Pressez le bouton de navigation (5).**
L'écran Redéfinir s'affiche.
- 5 Sélectionnez l'image que vous souhaitez redéfinir à l'aide du bouton de navigation (45).**
- 6 Pressez le bouton de confirmation.**



- 7** Sélectionnez [Pixels enreg.] à l'aide du bouton de navigation (4 5).
- 8** Pressez le bouton de navigation (3).
Le cadre se déplace sur [Niveau Qualité].
- 9** Sélectionnez [Niveau qualité] à l'aide du bouton de navigation (4 5).
- 10** Pressez le bouton de confirmation.
- 11** Sélectionnez [Écraser] ou [Enregistrer sous] à l'aide du bouton de navigation (2 3).
- 12** Pressez le bouton de confirmation.
L'image est redéfinie.



- Il n'est pas possible de redéfinir les séquences vidéo.
- Vous ne pouvez pas sélectionner un format supérieur à celui de l'image d'origine.
- Vous ne pouvez pas sélectionner un niveau de qualité supérieur à celui de l'image d'origine.

Recadrage des images

Vous pouvez recadrer une partie d'une image et l'enregistrer comme une image séparée.

1 Appuyez sur le bouton MENU.

2 Pressez le bouton de navigation (5).

Le menu [Q Lecture] apparaît.

3 Sélectionnez [Recadrage] à l'aide du bouton de navigation (23).

4 Pressez le bouton de navigation (5).

L'image pouvant être recadrée s'affiche.

5 Sélectionnez l'image que vous désirez recadrer à l'aide du bouton de navigation (45).

6 Pressez le bouton de confirmation.

L'écran de recadrage s'affiche.

7 Recadrez l'image.

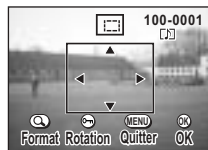

- **Les opérations suivantes peuvent être effectuées à partir de l'écran de recadrage.**

Commande du zoom/f /y : Change la taille de l'image.

Bouton Z

Permet de passer de l'horizontale à la verticale.

Bouton de navigation

(2345) :

Déplace la position de recadrage vers le haut, le bas, la gauche ou la droite.

Bouton MENU :

Revient à l'écran permettant de sélectionner une image à recadrer.

8 Pressez le bouton de confirmation.

9 Sélectionnez le niveau de qualité après recadrage à l'aide du bouton de navigation (45).

10 Pressez le bouton de confirmation.

L'image recadrée sera enregistrée comme une image séparée.



- Il n'est pas possible de recadrer les séquences vidéo.
- Vous ne pouvez pas sélectionner un niveau de qualité supérieur à celui de l'image d'origine.

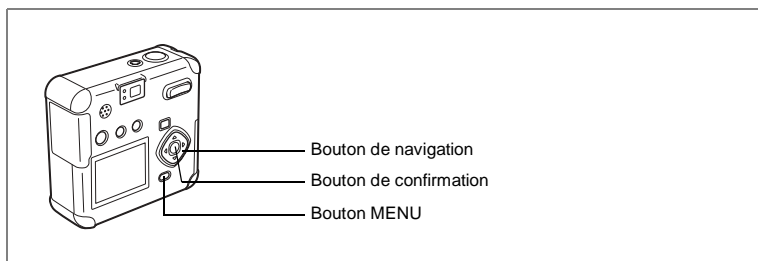

Édition d'images à l'aide de filtres numériques

Les filtres se déclinent en des filtres de couleur comme rouge, bleu ou vert, un filtre « soft » qui permet de produire un effet de flou et un filtre de luminosité qui permet d'ajuster la luminosité de l'image. Ces filtres permettent d'éditer les images en mode de filtre numérique.

- **Filtres de couleur (%)**

Les filtres de couleur comprennent huit couleurs, noir et blanc, sépia, rouge, rose, violet, bleu, vert et jaune. Lorsque vous sélectionnez un filtre de couleur en mode de filtre numérique, l'affichage du moniteur ACL est filtré avec la couleur sélectionnée et les images sont enregistrées dans cette couleur.

- **Filtre « soft » (\$)**

Les images éditées à l'aide du filtre « soft » peuvent être enregistrées avec un effet de flou.

- **Filtre de luminosité (&)**

Les images éditées à l'aide du filtre de luminosité peuvent être éclaircies ou foncées puis enregistrées.

- 1** Pressez le bouton MENU en mode lecture.
- 2** Appuyez sur le bouton de navigation (2 3) pour sélectionner [Filtre numérique].
- 3** Pressez le bouton de navigation (5).
L'écran de configuration du filtre numérique apparaît.
- 4** Sélectionnez l'image que vous désirez éditer à l'aide du bouton de navigation (4 5).
- 5** Pressez le bouton de navigation (2 3) pour sélectionner le filtre numérique souhaité.

L'image filtrée sera affichée sur le moniteur ACL.



- **Opérations possibles avec le filtre de luminosité [&]**

Commande du zoom/f /y (x) Augmente la luminosité de l'image.

Commande du zoom/f /y (v) Réduit la luminosité de l'image.

- 6** Pressez le bouton de confirmation.
- 7** Sélectionnez [Écraser] ou [Enregistrer sous] à l'aide du bouton de navigation (2 3).
- 8** Pressez le bouton de confirmation.

L'image éditée au moyen des filtres numériques est enregistrée.

Réglages de l'appareil

Comment revenir au menu [B Préférences]

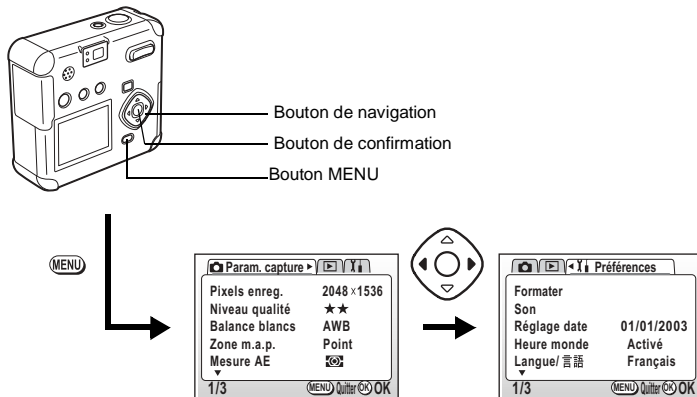

6

Formatage d'une carte mémoire SD/MultiMediaCard

Le formatage supprimera toutes les données sur la carte mémoire SD/MultiMediaCard

Caution

- N'ouvrez jamais la trappe de protection du logement de la carte mémoire SD/MultiMediaCard en cours de formatage : ceci pourrait endommager la carte et la rendre inutilisable.
- Les cartes mémoire SD/MultiMedia formatées sur un ordinateur ou un périphérique autre que l'appareil photo ne peuvent pas être utilisées. Veuillez à formater la carte avec l'appareil.
- Veuillez noter que le formatage supprimera également les images protégées.

- 1 **Sélectionnez [Formater] à partir du menu [B Préférences].**
- 2 **Pressez le bouton de navigation (5).**
L'écran Formater s'affiche.
- 3 **Sélectionnez [Formater] à l'aide du bouton de navigation (2).**
- 4 **Pressez le bouton de confirmation.**
Le formatage commence. L'appareil est prêt à photographier dès le formatage terminé.

Changement des réglages sonores

Vous pouvez régler le volume des sons de démarrage, de déclenchement, système et de retardateur. Vous pouvez également modifier le type de chaque son.

Modification du volume

1 Sélectionnez [Son] à partir du menu [B Préférences].

2 Pressez le bouton de navigation (5).

L'écran Son apparaît.

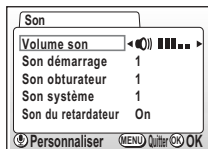

3 Changez le volume à l'aide du bouton de navigation (4 5).

4 Pressez 2 fois le bouton de confirmation.

L'appareil est prêt pour la capture ou la lecture.

Changement du type de son de démarrage, de déclenchement, système ou de retardateur

1 Sélectionnez [Son] à partir du menu [B Préférences].

2 Pressez le bouton de navigation (5).

L'écran Son apparaît.

3 Pressez le bouton de navigation (2 3) pour sélectionner [Son démarrage] puis sélectionnez [1], [2], [3] ou [Arrêt] à l'aide du bouton de navigation 4 5).

4 Modifiez les [Son déclenchement], [Son système] et [Son retardateur] de la même façon.

Pour le son de retardateur, sélectionnez [Oui] ou [Arrêt].

5 Pressez 2 fois le bouton de confirmation.

L'appareil est prêt pour la capture ou la lecture.

Comment revenir au menu [B Préférences]

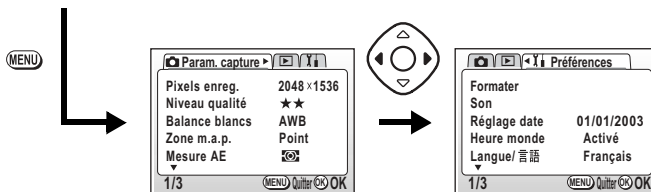
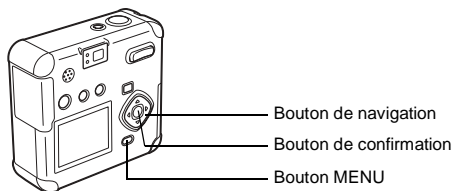

Changement du format de date et de la date/heure

Vous pouvez modifier les réglages de date et d'heure initiaux. Vous pouvez également définir le format d'affichage de la date. Vous avez le choix parmi aa/mm/jj, mm/jj/aa et jj/mm/aa.

- 1 Sélectionnez [Réglage la date] à partir du menu [B Préférences].**
- 2 Pressez le bouton de navigation (5).**

L'écran de réglage de la date apparaît.

Reportez-vous à "Réglages initiaux (p.20)" pour les instructions de réglage de la date et de l'heure.

Réglage de l'heure

La date et l'heure définies dans "Réglages initiaux (p.20)" sont l'heure locale (votre fuseau horaire habituel).

Le réglage de l'heure vous permet d'afficher à l'écran la date et l'heure locales du pays dans lequel vous vous trouvez lorsque vous voyagez à l'étranger.

1 Sélectionnez [Heure] à partir du menu [B Préférences].

2 Pressez le bouton de navigation (5).

L'écran de l'heure apparaît.

3 Activez O (Oui) ou désactivez P (Arrêt) l'option à l'aide du bouton de navigation (4 5).

O : L'heure du pays sélectionné s'affiche.

P : L'heure du pays sélectionné en tant que Heure de référence s'affiche.

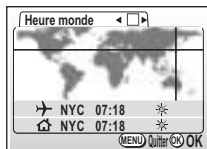

4 Pressez le bouton de navigation (3).

Si la ville de New York est sélectionnée comme étant la ville Heure, la ligne en forme de croix se situe à New York sur la carte du monde et X indique l'heure actuelle à New York (NYC).

5 Sélectionnez la ville Heure à l'aide du bouton de navigation (4 5), puis pressez le bouton de navigation (3).

6 Réglez l'heure d'été sur Oui (Y) ou Arrêt (Z) à l'aide du bouton de navigation (4 5).

7 Pressez le bouton de navigation (3).

New York (NYC) est la ville Heure de référence [W] sélectionnée par défaut.

8 Répétez les étapes 5 et 6 pour modifier la ville correspondant à l'heure de référence et le réglage relatif à l'horaire d'été.

9 Appuyez deux fois sur le bouton de confirmation.

L'appareil est prêt à capturer ou à lire des images en utilisant l'heure de la ville sélectionnée.



Reportez-vous à la liste p.103 pour les villes disponibles et leurs codes.

Comment revenir au menu [B Préférences]

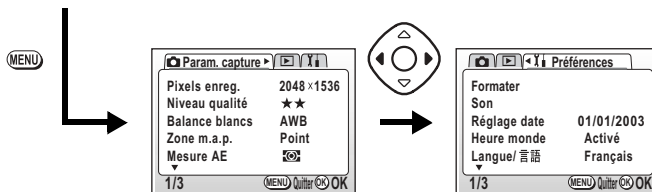
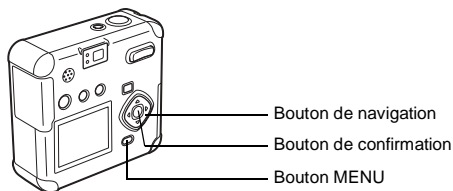

Changement de la langue d'affichage

Vous pouvez changer la langue des menus et des messages d'erreur.

- 1 Sélectionnez [Langue/ 言語] à partir du menu [B Préférences].
- 2 Pressez le bouton de navigation (4 5) pour changer la langue.
- 3 Pressez le bouton de confirmation.

L'appareil est prêt pour la capture ou la lecture.

Réglage du mode d'affichage

Cela détermine le contenu affiché sur le moniteur ACL. Vous pouvez choisir Normal, Histogram., Pas d'info ou Arrêt. Les modes capture et lecture affichent différentes informations sur l'écran.

Normal

Les informations de capture sont affichées.

- 1 Flash
- 2 Mode d'entraînement
- 3 Mode mise au point
- 4 Mode capture
- 5 Mire autofocus
- 6 Capacité restante
- 7 Symbole de la pile
- 8 Date et heure
- 9 Message vocal
- 10 Nom du dossier/fichier
- 11 Icône de protection
- 12 Guide de fonctionnement du bouton de navigation

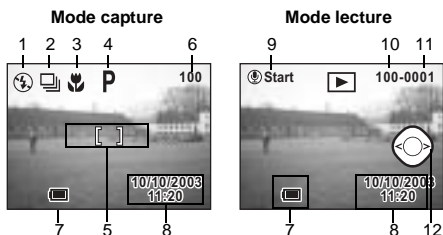

Histogram.

La répartition de la luminosité est affichée. L'axe horizontal indique la luminosité (de sombre à claire de la gauche vers la droite) et l'axe vertical indique le nombre de pixels.

- 1 Pixels enreg.
 - 2 Niveau qualité
 - 3 Balance blancs
 - 4 Mesure AE
 - 5 Sensibilité
 - 6 Histogram.
 - 7 Valeur d'ouverture
 - 8 Vitesse d'obturation
- Pendant la mise au point automatique, la mire de mise au point automatique s'affiche.

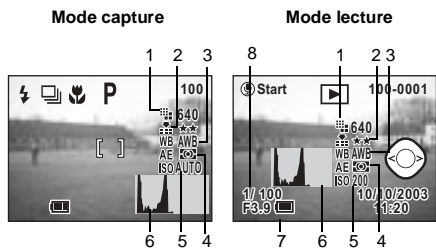

Comment revenir au menu [B Préférences]

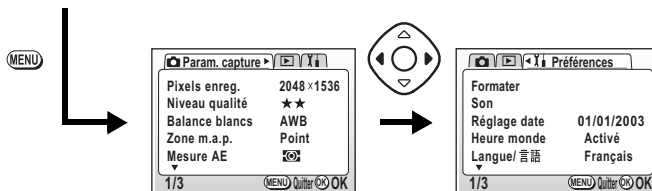
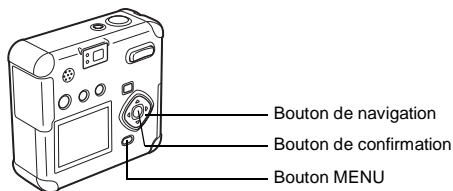

Pas d'info

Les informations concernant la capture ne sont pas affichées.

- Pendant la mise au point automatique, la mire de mise au point automatique (en mode capture) s'affiche.
- Les réglages sont affichés pendant plusieurs secondes lorsqu'ils sont modifiés.

Mode capture



Mode lecture



Arrêt

Désactive le moniteur ACL.
(Le moniteur ACL n'est pas désactivé en mode lecture.)

Mode capture



Mode lecture



- 1 Sélectionnez [Affichage] dans le menu [B Préférences].**
- 2 Pressez le bouton de navigation (4 5) pour sélectionner le mode d'affichage souhaité.**
- 3 Pressez le bouton de confirmation.**
L'appareil est prêt pour la capture ou la lecture.

Changement de l'écran de démarrage

Vous pouvez afficher une image enregistrée avec l'appareil comme écran d'accueil lors de la mise sous tension de l'appareil.

- 1 Sélectionnez [Réglage écran] à partir du menu [B Préférences].**
- 2 Pressez le bouton de navigation (5).**

L'écran Réglage écran apparaît.

- 3 Pressez le bouton de navigation (5).**

L'écran de changement de l'écran de démarrage apparaît.

- 4 Appuyez sur le bouton de navigation (4/5) pour sélectionner O (Oui) ou P (Arrêt).**

O L'écran de démarrage apparaît.

P L'écran de démarrage n'apparaît pas.

- 5 Appuyez sur le bouton Z .**

- 6 Utilisez le bouton de navigation (4/5) pour choisir l'image que vous souhaitez afficher comme écran de démarrage.**

- 7 Pressez 4 fois le bouton de confirmation.**

L'appareil est prêt pour la capture ou la lecture.

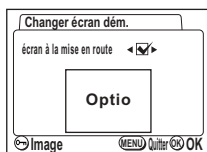

Une fois l'écran de démarrage défini, il ne sera pas effacé même si l'image d'origine est supprimée ou si la carte mémoire SD/MultiMediaCard est formatée. Pour le supprimer, réinitialisez le réglage. (1 p.99)

Comment revenir au menu [B Préférences]

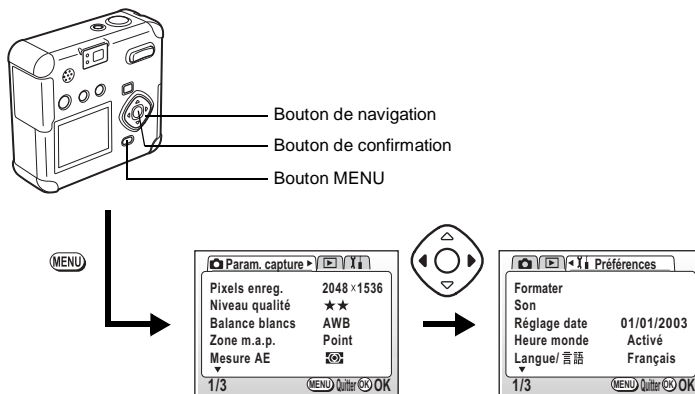

Réglage de la couleur d'arrière-plan

Cela permet de régler l'apparence et la couleur d'arrière-plan du moniteur ACL.

- 1 Sélectionnez [Réglage écran] à partir du menu [B Préférences].**
- 2 Pressez le bouton de navigation (5).**
L'écran Réglage écran apparaît.
- 3 Pressez le bouton de navigation (3) pour sélectionner [Couleur du fond].**
- 4 Sélectionnez la couleur d'arrière-plan à l'aide du bouton de navigation (4 5).**
- 5 Appuyez deux fois sur le bouton de confirmation.**
L'appareil est prêt pour la capture ou la lecture.

Sélection du système de sortie vidéo

L'appareil permet de régler le système de sortie vidéo (NTSC ou PAL) pour la capture ou la lecture des images sur un écran de téléviseur.

- 1 Sélectionnez [Sortie vidéo] à partir du menu [B Préférences].**
- 2 Appuyez sur le bouton de navigation (4 5) pour sélectionner [NTSC] ou [PAL], selon le système de sortie de votre téléviseur.**
- 3 Pressez le bouton de confirmation.**

L'appareil est prêt pour la capture ou la lecture.



Au Japon, le système utilisé est le NTSC.

Réglage de la mise hors tension automatique

Vous pouvez régler l'appareil de façon à ce qu'il s'éteigne automatiquement après une certaine période d'inactivité.

- 1 Sélectionnez [Arrêt auto] à partir du menu [B Préférences].**
- 2 Choisissez entre [3 min], [5 min] et [Arrêt] à l'aide du bouton de navigation (4 5).**
- 3 Pressez le bouton de confirmation.**

L'appareil est prêt pour la capture ou la lecture.



La fonction mise hors tension automatique ne fonctionnera pas lorsque le câble USB est branché.

Réinitialisation des réglages par défaut (Réinitial.)

Cela réinitialise tous les réglages autres que Date/heure, Langue, Sortie vidéo, Format date et Heure.

- 1 Sélectionnez [Réinitial.] à partir du menu [B Préférences].**
- 2 Pressez le bouton de navigation (5).**
L'écran de réinitialisation apparaît.
- 3 Appuyez sur le bouton de navigation (2) pour sélectionner [Réinitial.].**
- 4 Pressez le bouton de confirmation.**

L'appareil est prêt pour la capture ou la lecture.

Réglage de l'alarme

Il est possible de régler la sonnerie de l'alarme à une heure prédéfinie avec affichage d'une image sélectionnée.

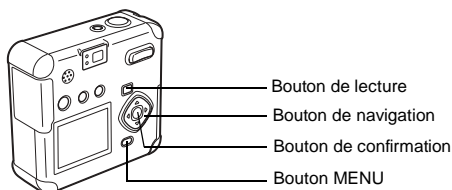

Vérification de l'avertissement sonore/alarme

- 1 Appuyez sur le bouton MENU.**
- 2 Pressez le bouton de navigation (5).**
Le menu [O Lecture] apparaît.
- 3 Pressez le bouton de navigation (2 3) pour sélectionner [Alarme].**
- 4 Pressez le bouton de navigation (5).**
La liste des alarmes apparaît.
Les alarmes actives sont indiquées par O.
- 5 Appuyez deux fois sur le bouton de confirmation.**

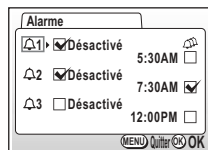

L'activation d'une alarme entraîne la mise hors tension de l'appareil, le réglage de l'alarme restant conservé dans l'appareil.

Réglage de l'alarme

- 1 Appuyez sur le bouton MENU.**
- 2 Pressez le bouton de navigation (5).**
Le menu [O Lecture] apparaît.
- 3 Pressez le bouton de navigation (2 3) pour sélectionner [Alarme].**
- 4 Pressez le bouton de navigation (5).**
La liste des alarmes apparaît.
- 5 Pressez le bouton de navigation (2 3) pour sélectionner l'alarme 1, 2 ou 3.**

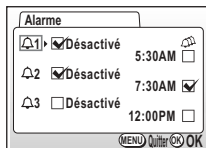

- 6 Pressez le bouton de navigation (5).**
L'écran permettant de régler le mode et l'heure de l'alarme apparaît.
- 7 Appuyez sur le bouton de navigation (2 3) pour sélectionner le nombre de sonneries de l'alarme.**

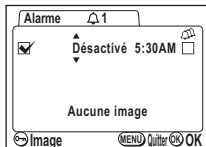

- Chaque jour L'alarme retentira tous les jours à l'heure définie.
Une fois L'alarme retentira une seule fois à l'heure définie.
Arrêt L'alarme ne se déclenchera pas.
- 8 Pressez le bouton de navigation (5).**
 - 9 Pressez le bouton de navigation (2 3) pour régler l'heure de déclenchement de l'alarme (heure).**
 - 10 Répétez les étapes 8 et 9 ci-dessus pour régler l'heure de déclenchement de l'alarme (minutes) et activer O (Oui) ou désactiver P (Arrêt) la fonction S (Sommeil).**
Si la valeur O est affectée à la fonction Sommeil, l'alarme retentira 5 fois à un intervalle de 5 minutes.
 - 11 Appuyez sur le bouton Z .**
 - 12 Pressez le bouton de navigation (4 5) pour sélectionner l'image à afficher lorsque l'alarme sonne.**
 - 13 Pressez le bouton de confirmation.**
 - 14 Pressez 3 fois le bouton de confirmation.**
L'appareil s'éteindra.



Lorsque l'appareil est hors tension, l'alarme retentit pendant une minute lorsque l'heure définie pour son déclenchement est atteinte. Une fois l'alarme arrêtée, l'appareil passe automatiquement hors tension.

Mise hors tension de l'alarme

- 1 Pour arrêter l'alarme, appuyez sur n'importe quel bouton.**
L'alarme s'arrête.



Pour annuler la fonction Sommeil, appuyez en même temps sur le bouton MENU et le bouton de confirmation.



L'alarme ne se déclenche pas si l'appareil est sous tension.

Annexe

Liste des noms de ville

Ce sont les villes et les codes disponibles pour régler l'heure.

Ville	Code	Ville	Code
Tokyo	TYO	Johannesburg	JNB
Guam	GUM	Istanbul	IST
Sydney	SYD	Le Caire	CAI
Nouméa	NOU	Jérusalem	JRS
Wellington	WLG	Moscou	MOW
Auckland	AKL	Djeddah	JED
Pago pago	PPG	Téhéran	THR
Honolulu	HNL	Dubaï	DXB
Anchorage	ANC	Karachi	KHI
Vancouver	YVR	Kaboul	KBL
San Francisco	SFO	Malé	MLE
Los Angeles	LAX	Delhi	DEL
Calgary	YYC	Colombo	CMB
Denver	DEN	Katmandou	KTM
Mexico	MEX	Dacca	DAC
Chicago	CHI	Rangoon	RGN
Miami	MIA	Bangkok	BKK
Toronto	YTO	Kuala Lumpur	KUL
New York	NYC	Vientiane	VTE
Santiago	SCL	Singapour	SIN
Caracas	CCS	Phnom Penh	PNH
Halifax	YHZ	Ho chi Minh	SGN
Buenos Aires	BUE	Djakarta	JKT
São Paulo	SAO	Hong Kong	HKG
Rio de Janeiro	RIO	Perth	PER
Madrid	MAD	Pékin	BJS
Londres	LON	Shanghai	SHA
Paris	PAR	Manille	MNL
Milan	MIL	Taipei	TPE
Rome	ROM	Séoul	SEL
Berlin	BER	Adelaïde	ADL

Messages

Les messages suivants peuvent s'afficher sur le moniteur ACL au cours de l'utilisation de l'appareil.

Erreur de compression	La compression de l'image que vous avez capturée a échoué. Modifiez le niveau de pixels enregistrés ou de qualité et reprenez une photo.
Carte mémoire pleine	La carte mémoire SD/MultiMediaCard est pleine et aucune image ni aucun son ne peuvent être enregistrés. Introduisez une nouvelle carte mémoire SD/MultiMediaCard ou supprimez des images ou des sons superflus.(p.16, 77) Vous pourriez peut-être enregistrer l'image en changeant le niveau de qualité ou les pixels enregistrés.(p.40, 41)
En cours d'enregistrement	L'image/la voix est en cours d'enregistrement sur la carte mémoire SD/MultiMediaCard.
Le dossier ne peut être créé	Le nombre maximum de fichiers est atteint et aucune image ni aucun son ne peuvent plus être enregistrés. Introduisez une nouvelle carte mémoire SD/MultiMediaCard ou formatez la carte.(p.16, 90)
Pas d'image & son	La carte mémoire SD/MultimediaCard ne contient aucune image ni aucun son à lire.
Impossible d'afficher cette image	Vous essayez de lire une image non supportée par l'appareil. Il se peut qu'un autre type d'appareil ou un ordinateur puisse permettre de l'afficher.
Images protégées	Ce message apparaît lorsque vous essayez de supprimer une image protégée.
Réglages enregistrés	Les réglages de protection de l'image/du son ou les réglages DPOF sont en cours de modification.
Réglages non enregistrés	La carte mémoire SD/MultiMediaCard est saturée et aucun réglage DPOF ne peut plus être effectué. Supprimez toutes les images ou sons superflus et reprenez les réglages.
Avertissement sonore activé	Ce message apparaît lorsque l'alarme est activée et que l'appareil est sur le point de se mettre automatiquement hors tension.
Suppression	Des images ou des sons sont en cours de suppression sur la carte mémoire SD/MultiMediaCard.
Piles épuisées	Les piles sont épuisées. Remplacez-les.(p.12)
Erreur carte mémoire	La carte mémoire SD/MultiMediaCard présente un problème qui empêche toute prise de vue ou lecture. Essayez l'affichage sur un écran d'ordinateur.
Cette carte n'est pas formatée	La carte mémoire SD/MultiMediaCard insérée n'est pas formatée ou l'a été sur un PC ou autre périphérique et n'est pas compatible avec cet appareil.(p.90)
Formatage	La carte mémoire SD/MultiMediaCard est en cours de formatage.
Aucune carte dans l'appareil	Aucune carte mémoire SD/MultiMediaCard n'a été insérée dans l'appareil.(p.16)
Carte verrouillée	La carte mémoire SD est protégée en écriture. (p.18)

Accessoires optionnels

Les accessoires suivants sont disponibles en option pour cet appareil.

Adaptateur secteur D-AC5

Câble USB I-USB7 (inclus)

Câble AV I-AVC7 (inclus)

Problèmes de prise de vue

Incident	Cause	Solution
L'appareil ne s'allume pas	Aucune pile n'est installée.	Assurez-vous de la présence de la pile dans l'appareil.
	La trappe de protection du logement des piles/de la carte est ouverte.	Fermez la trappe de protection du logement des piles/de la carte.
	Les piles ne sont pas bien en place.	Vérifiez la position des piles. Remettez les piles en place en respectant les symboles + - dans le logement.(p.12)
	Piles faibles.	Insérez des piles neuves dans l'appareil ou utilisez l'adaptateur secteur.
Aucune image sur le moniteur ACL	L'appareil est raccordé à un PC au moyen du câble USB.	Le moniteur ACL est toujours éteint lorsque l'appareil est raccordé à un PC.
	L'appareil est connecté à un téléviseur.	Le moniteur ACL est toujours éteint lorsque l'appareil est raccordé à un téléviseur.
	L'image est affichée mais peu visible.	Les images peuvent être difficiles à voir sur le moniteur ACL lors de la prise de vue au soleil en extérieur.
Le déclencheur ne fonctionne pas.	Le flash est en cours de recyclage.	Lorsque le témoin d'état du flash est rouge et clignote, le flash est en cours de chargement et il est impossible de prendre une photo. Le témoin rouge reste allumé lorsque le chargement est terminé.
	La carte mémoire SD/MultiMediaCard est pleine.	Insérez une carte mémoire SD/MultimediaCard vide ou supprimez des images superflues.(p.16, 77)
	L'appareil est en cours d'enregistrement.	Attendez que l'enregistrement soit terminé.

Incident	Cause	Solution
Mise au point incorrecte	Le sujet est difficile à traiter en mise au point automatique.	Il est possible que la mise au point automatique s'avère difficile dans les cas suivants : sujet faiblement contrasté (ayant par exemple un ciel bleu ou un mur blanc comme arrière-plan), éléments sombres, motifs ou treillis fins, sujets en mouvement ou photos prises à travers une fenêtre ou un filet. Effectuez la mise au point sur un autre sujet situé à distance identique et verrouillez la mise au point en pressant le déclencheur à mi-course. Pointez alors l'appareil vers votre sujet et pressez le déclencheur à fond.
	Sujet hors de la zone de mise au point	Placez votre sujet dans la mire (zone de mise au point) au centre du moniteur ACL. Si le sujet sort de la zone de mise au point, effectuez d'abord la mise au point de votre sujet dans la mire AF puis verrouillez la mise au point (par pression à mi-course du déclencheur), recomposez votre scène et pressez le déclencheur à fond.
	Le sujet est trop proche.	Réglez le mode de mise au point sur C_1 . (p.37)
	Le mode de mise au point est réglé sur C_1 .	Si le mode de mise au point est réglé sur C_1 , les photos à distance normale ne seront pas mises au point.
L'image est sombre	Le sujet est trop éloigné dans un environnement sombre (scène de nuit, etc.).	Si le sujet est trop éloigné, l'image sera sombre. Prenez la photo dans la portée du flash.
	L'arrière-plan est sombre	Lorsque vous prenez une personne en photo sur un arrière-plan sombre, la personne peut apparaître clairement tandis que l'arrière-plan est sombre puisqu'il est hors de portée du flash. Si vous sélectionnez le mode \wedge ou $\&$ sur l'écran du sélecteur virtuel, la personne et l'arrière-plan sont nets. (p.50)
Le flash ne décharge pas.	Le mode flash est réglé sur Coupé.	Réglez-le sur Auto ou \square . (p.39)
	Le mode capture est réglé sur C , prise de vue en continu ou S , ou le mode flash est réglé sur G .	Le flash ne décharge pas si ces modes ont été sélectionnés.

Caractéristiques principales

Modèle	Appareil photo numérique compact entièrement automatique, résistant aux intempéries (classe 7JIS) avec zoom en boîtier.	
Nombre effectif de pixels	3,2 mégapixels	
Capteur	CCD de 3,34 mégapixels (nombre total de pixels) et de 1/2,7 pouces à transfert interligne avec filtre de couleurs primaires	
Pixels enregistrés	Images fixes	2048x1536 pixels, 1600x1200 pixels, 1024x768 pixels, 640x480 pixels
	Séquences vidéo	320x240 pixels, 160x240 pixels
Sensibilité	Auto, manuel (équivalent à ISO50, 100, 200 et 400)	
Formats de fichier	Images fixes	JPEG (Exif2.2), DCF, DPOF, PRINT Image Matching II
	Séquences vidéo	MOV (QuickTime Motion JPEG), environ 15 vues par seconde
Niveau qualité	Bon, très bon, excellent	
Support de stockage	Carte mémoire SD, MultiMediaCard	
Capacité de stockage d'images		

Niveau qualité	Excellent	Très bon	Bon	Séquences vidéo (320x240)	Séquences vidéo (160x120)	Enregistrement vocal
2048x1536	7	12	18	40 s	150 s	30 min
1600x1200	11	20	27			
1024x768	25	45	56			
640x480	53	82	100			

- Capacité de stockage lors de l'utilisation d'une carte mémoire SD 16 Mo.

Balance blancs	Auto, lumière du jour, ombre, tungstène, lumière fluorescente, manuelle	
Objectif	Focale	5,7 mm - 16 mm (équivalente à 37 - 104 mm en format 35 mm)
	Ouverture max.	f/2,8 - f/3,9
	Composition de l'objectif	10 éléments en 7 groupes (une lentille asphérique des deux côtés)
	Type de zoom	Commandé électriquement
	Plage de capture	16,8 mm x 12,4 mm (plein écran) (à l'aide du mode macro ou de la mise au point manuelle au maximum, position LARGE)
Zoom numérique	Mode capture	Max 4x (s'associe à un zoom optique 2,8x pour un grossissement de zoom équivalent à 11,2x maximum)
Viseur	Type	Viseur zoom optique à image réelle
	Grossissement	Grand angle 0,3x, télé 0,71x
Moniteur ACL	Moniteur ACL couleur TFT 1,6 pouces, 84 000 pixels	
Fonctions de lecture	Vue par vue, index 9 vues, agrandissement (max. 8x), défilement, diaporama, lecture de séquences vidéo, lecture audio, affichage histogramme, recadrage, redéfinir, filtres numériques	

Automatisme de mise au point	Type	Système par détection de contrastes TTL par capteur
	Plage de capture (à partir de l'avant de l'objectif)	Normale : 0,3 m - ∞ (plage de zoom entière) Macro : 0,01 m - 0,5 m (grand angle), 0,2 m - 0,5 m (télé) (plage de zoom entière) Infini-paysage : ∞ (plage de zoom entière)
	Mémorisation de la mise au point	Par pression du déclencheur à mi-course
Mise au point manuelle		0,01 m - ∞ (grand angle), 0,2 m - ∞ (télé)
Mécanisme d'exposition	Mesure AE	Mesure TTL par capteur (multizone, centrale pondérée, point)
	Modes d'exposition	Programme, Programme résultats, Séquences vidéo, Assistance panoramique, Dictaphone
	Correction d'exposition	±2 IL (incréments de 1/3 IL)
	Séquences vidéo	Temps d'enregistrement avec mémoire vide
Obturbateur	Modèle	Obturbateur électronique/mécanique
	Vitesse	Environ 1/2000 s - 4 s
Flash	Modèle	Flash automatique avec fonction de réduction des yeux rouges
	Modes de flash	Auto, flash coupé, flash forcé, auto + réduction des yeux rouges, flash forcé + réduction des yeux rouges
	Plage de capture	Large Environ 0,1 m - 2,9 m avec sensibilité AUTO Télé Environ 0,5 m - 2,1 m avec sensibilité AUTO
Modes d'entraînement		Mode vue par vue, mode retardateur, mode prise de vue en continu, mode prise de vue multiple en continu, mode prise de vue par intervalles
Retardateur		Électrique, durée de déclenchement env. 10 secondes
Fonction heure		Réglages de l'heure pour 62 villes (28 fuseaux horaires)
Alimentation électrique		Pile lithium CR-V3, deux piles AA (alcalines, Ni-MH, lithium), adaptateur secteur (optionnel)
Autonomie de la batterie	Environ 540 images	(50% des prises de vue utilisant le flash et avec pile lithium CR-V3) Remarque : données basées sur les conditions de mesure de PENTAX.
Ports d'entrée/de sortie		Câble USB/AV (type de communication PC USB1.1), câble d'alimentation externe
Système de sortie vidéo		NTSC/PAL
Format		81,5 (l) × 76 (h) × 30,5 (p) mm (hormis éléments saillants)
Poids		160 g (hormis piles et carte mémoire SD/MultiMediaCard)
Poids au moment de la prise de vue		208 g (piles et carte mémoire SD/MultiMediaCard incluses)
Accessoires		Piles AA (2), câble AV, câble USB, logiciel (CD-ROM), courroie, carte mémoire SD 16 Mo, mode d'emploi, garantie
Protection contre les projections d'eau		Équivalente aux classes 5 et 7 JIS

GARANTIE

Tous les appareils PENTAX achetés chez des revendeurs autorisés sont garantis contre tout défaut de fabrication pendant une période de douze mois suivant la date d'achat. Pendant cette période, les réparations et l'échange des pièces défectueuses sont effectués gratuitement, sous réserve que le matériel ne présente aucune trace de choc, de corrosion par des produits chimiques ou par fuite de batterie, de dommage dû à l'infiltration de sable ou de liquide, de mauvaise manipulation ou de manipulation contraire au mode d'emploi ou de modifications par un réparateur non agréé. Le fabricant et son représentant agréé ne sont pas responsables des réparations ou modifications n'ayant pas fait l'objet d'accord expressément écrit, ni des dommages liés au retard ou à la perte d'usage du matériel ni à leurs conséquences quelles qu'elles soient, directes ou indirectes, causées par la défectuosité du matériel ou par toutes autres causes. Il est expressément reconnu par l'acheteur que la responsabilité du fabricant ou de ses représentants en matière de garantie, implicite ou explicite, est strictement limitée au remplacement des pièces comme indiqué ci-dessus. Il ne sera effectué aucun remboursement d'une réparation faite par un service après-vente non agréé par PENTAX.

Procédure pendant la période de garantie de 12 mois

Tout appareil PENTAX reconnu défectueux pendant la période de 12 mois suivant son achat devra être retourné au revendeur chez lequel l'achat a été effectué ou chez le fabricant. S'il n'existe pas de représentant agréé du fabricant dans votre pays, envoyez votre matériel directement au fabricant, en port payé. Dans ce cas, la période d'immobilisation du matériel risque d'être très longue en raison des procédures requises.

Si le matériel est couvert par la garantie, la réparation sera effectuée et les pièces remplacées gracieusement avant de vous être renvoyé en état de fonctionnement. Si le matériel n'est plus sous garantie, la réparation sera facturée aux tarifs habituels du fabricant ou de son représentant. Les frais de port sont à la charge du propriétaire de l'équipement.

Si votre matériel PENTAX a été acheté dans un autre pays que celui où vous souhaitez faire appliquer la garantie, les frais de remise en état peuvent vous être facturés par le représentant du fabricant de ce pays. Cependant, si le matériel PENTAX est retourné au fabricant, il sera réparé gratuitement pendant la période de garantie, conformément à cette garantie. Dans tous les cas, les frais d'expédition, taxes douanières seront à la charge de l'expéditeur. De façon à prouver la date de votre achat (si nécessaire), conservez la facture ou le reçu de cet achat pendant au moins un an. Avant d'expédier votre matériel en réparation, vérifiez d'abord que vous l'envoyez à un représentant officiel du fabricant ou à l'un de ses ateliers agréés, sauf s'il s'agit du fabricant lui-même.

Demandez toujours un devis pour la réparation et ne donnez votre accord pour la réparation qu'après en avoir eu connaissance.

- **Cette garantie n'affecte en rien les droits fondamentaux du client.**
- **Les garanties locales disponibles chez les distributeurs PENTAX de certains pays peuvent remplacer cette garantie. Par conséquent, nous vous conseillons de lire attentivement la carte de garantie fournie avec votre produit au moment de l'achat ou de contacter le distributeur PENTAX de votre pays afin d'obtenir de plus amples informations et de recevoir une copie de la garantie.**



La marque CE signifie que l'appareil est conforme aux directives de la Communauté Européenne.

For customers in USA

STATEMENT OF FCC COMPLIANCE

This device complies with Part 15 of the FCC Rules. Operation is subject to the following two conditions: (1) This device may not cause harmful interference, and (2) this device must accept any interference received, including interference that may cause undesired operation.

Changes or modifications not approved by the party responsible for compliance could void the user's authority to operate the equipment.

This equipment has been tested and found to comply with the limits for a Class B digital device, pursuant to part 15 of the FCC Rules.

These limits are designed to provide reasonable protection against harmful interference in a residential installation. This equipment generates, uses and can radiate frequency energy and, if not installed and used in accordance with the instructions, may cause harmful interference to radio communications. However, there is no guarantee that interference will not occur in a particular installation.

If this equipment does cause harmful interference to radio or television reception, which can be determined by turning the equipment off and on, the user is encouraged to try to correct the interference by one or more of the following measures:

- Reorient or relocate the receiving antenna.

 Increase the separation between the equipment and receiver.

 Connect the equipment into an outlet on a circuit different from that to which the receiver is connected.

- * Consult the dealer or an experienced radio/TV technician for help.

For customers in Canada

This Class B digital apparatus meets all requirements of the Canadian Interference - Causing Equipment Regulations.

Pour les utilisateurs au Canada

Cet appareil numérique de la classe B respecte toutes les exigences du Règlement sur le matériel brouilleur du Canada.

- PENTAX Corporation** 2-36-9, Maeno-cho, Itabashi-ku, Tokyo 174-8639, JAPAN
(<http://www.pentax.co.jp/>)
- PENTAX Europe GmbH (European Headquarters)**
Julius-Vosseler-Strasse, 104, 22527 Hamburg, GERMANY
(HQ - <http://www.pentaxeurope.com>)
(Germany - <http://www.pentax.de>)
- PENTAX U.K. Limited** PENTAX House, Heron Drive, Langley, Slough, Berks
SL3 8PN, U.K.
(<http://www.pentax.co.uk>)
- PENTAX France S.A.S.** 12/14, rue Jean Poulmarch, 95106 Argenteuil Cedex,
FRANCE
- PENTAX Benelux B.V.** (for Netherlands)
Spinveld 25, 4815 HR Breda, NETHERLANDS
(<http://www.pentax.nl>)
(for Belgium & Luxembourg)
Weiveldlaan 3-5, 1930 Zaventem, BELGIUM
(<http://www.pentax.be>)
- PENTAX (Schweiz) AG** Widenholzstrasse 1 Postfach 367 8305 Dietlikon,
SWITZERLAND (<http://www.pentax.ch>)
- PENTAX Scandinavia AB** P.O. Box 650, 75127 Uppsala, SWEDEN
(<http://www.pentax.se>)
- PENTAX U.S.A., Inc** 600 12th Street, Suite 300,
Golden, Colorado 80401, U.S.A
(<http://www.pentax.com>)
- PENTAX Canada Inc.** 3131 Universal Drive, Mississauga, Ontario L4X 2E5,
CANADA
(<http://www.pentaxcanada.ca>)

<http://www.digital.pentax.co.jp>



- Imprimé sur papier recyclable
- Les caractéristiques et les dimensions de l'appareil sont sujettes à modification sans notification préalable.

AP005002/FRE

Copyright © PENTAX Corporation 2003
FOM 02.10.2003 Printed in Belgium